

VAREN DOM

Osnovni paket



VAREN DOM

Osnovni paket

Navodila za uporabo

Vsebina

1.	KAKO ZAČETI	4
1.1.	Uvod	4
1.2.	Pregled	4
1.3.	Pravni vidiki	4
2.	UPORABA VAŠEGA SISTEMA VAREN DOM	5
2.1.	Uporaba priložene <i>tipkovnice</i>	5
2.1.1.	Delovanje	6
2.1.2.	Baterija	7
2.2.	Uporaba <i>daljinca</i>	8
3.	NADZOR NA DALJAVO PREK SPLETA	9
3.1.	Prijava	9
3.1.1.	Dodajanje portala Varen dom med vaše priljubljene povezave	10
3.1.2.	Odjava	10
3.2.	Portal Varen dom	10
3.2.3.	Domača stran	10
3.2.4.	Zgodovina dejavnosti vašega sistema	12
3.2.5.	Upravljanje uporabnikov	13
3.2.6.	Nastavitve portala	14
3.2.7.	Preverjanje računa	15
3.2.8.	Spreminjanje osebnih podatkov in jezika portala	16
3.2.9.	Naročanje na novo storitev	16
3.3.	Portal Varen dom	17
3.3.10.	Stanje in uporaba Centralne enote	17
3.3.11.	Opozorila o alarmih	19
3.3.12.	Stanja senzorjev	20
3.3.13.	Zgodovina	20
3.3.14.	Nastavitve	21
3.3.14.1.	Nastavitve Centralne enote	21
3.3.14.2.	Podatki o senzorjih	23
3.3.15.	Dodajanje novega senzorja	23

3.3.16.	Test	25
3.4.	Obvestila in razporedi (Dogodki)	26
3.4.17.	Ustvarjanje novega dogodka	27
3.4.18.	Urejanje obstoječega dogodka	30
3.4.19.	Brisanje dogodka	30
4.	NADZOR NA DALJAVO Z MOBILNIM TELEFONOM	31
4.1.	Prijava	31
4.1.20.	Dodajanje portala Varen dom med priljubljene povezave	32
4.1.21.	Odjava	32
4.2.	Pozdravna stran in krmarjenje	33
4.2.22.	Portal Varen dom	33
4.2.22.3	Vklop in izklop	34
4.2.22.4	Zgodovina dejavnosti vašega sistema	34
5.	ODPRAVLJANJE NAPAK	36

1. Kako začeti

1.1. Uvod

Najprej bi se vam radi zahvalili, ker ste izbrali rešitev *Varen dom*. Prepričani smo, da vam bo omogočila oblikovanje lastnega domačega sistema za nadzor, saj je portal preprosto upravljati, ter ustreza vsem vašim potrebam.

Namen tega dokumenta je pomoč pri uporabi strojne opreme *Varen dom* v vašem domu in zmogljivih spletnih programskih orodij.

Preden pričnete z branjem tega dokumenta, vam priporočamo, da dokončate namestitev vse potrebne strojne opreme. Za pomoč pri nameščanju preberite *Uporabniški priročnik za hitro namestitev* (priložen strojni opremi) in podrobnejši *Priročnik za namestitev storitve Varen dom*. Če potrebujete pomoč, se obrnite na tehnično pomoč uporabnikom na brezplačni telefonski številki 080 1000 ali preko elektronske pošte tehnicna.pomoc@siol.net.

1.2. Pregled

Rešitev *Varen dom* združuje visokokakovostni varnostni sistem in storitev nadzora, ki vam omogoča spremljanje stanja v vašem domu.

Doma sistem upravlja centralna enota, ki zbira informacije iz brezžičnih senzorjev, strateško razporejenih v notranjosti vašega doma in na vstopnih točkah. Po vklopu v električno omrežje vam spletni portal prikazuje vizualne informacije in samodejna poročila o stanju sistema. Ko sistem vklopite, je pripravljen na varovanje pred vsiljivci. Če se kateri koli od senzorjev aktivira, se sproži sirena in sistem to sporoči centralnim nadzornim strežnikom, ki vas obvestijo o morebitni težavi.

Centralno enoto storitve *Varen dom* bo mogoče opremiti tudi z detektorji za dim, poplave in plin, ki vas v primeru požara, poplave ali puščanja plina takoj obvestijo.

Na voljo bodo tudi gumbi za paniko, ki jih lahko starejše osebe v nujnih primerih uporabijo za samodejno klicanje vnaprej nastavljenih števil.

1.3. Pravni vidiki

Pravni vidiki

Zakoni, ki urejajo splošno varnostnih sistemov, namestitev senzorjev in siren in/ali drugih sorodnih možnosti rešitve *Varen dom* se lahko v večini držav razlikujejo.

Telekom Slovenije d.d., ne prevzema odgovornosti za morebitno nelegalno uporabo programske ali strojne opreme.

Z uporabo storitve *Varen dom* se uporabnik strinja s splošnimi pogoji storitve *Varen dom*.

Odgovornost

Ta priročnik smo sestavili zelo skrbno. Če v njem vseeno najdete netočne ali izpuščene podatke, se obrnite na podjetje Telekom Slovenije. Podjetje Telekom Slovenije ni odgovorno za morebitne tehnične ali tipografske napake: pridržuje si pravico, da izdelek ali priročnike spremeni brez predhodnega obvestila.

Podjetje Telekom Slovenije ne zagotavlja nobenih jamstev v zvezi z vsebino tega dokumenta, vključno z, vendar ne omejeno na, nakazanimi jamstvi glede prodaje in primernosti za posamezne namene. Podjetje Telekom Slovenije ne odgovarja za naključno ali posledično škodo v zvezi z izdelavo, delovanjem ali uporabo tega materiala.

Blagovne znamke

Telekom Slovenije, SiOL, SQL, .NET, Windows, Internet Explorer in Microsoft so registrirane blagovne znamke.

2. Uporaba vašega sistema Varen dom

V tem poglavju je opisana običajna vsakodnevna uporaba sistema Varen dom in njegove funkcije poročanja.

Naprave sistema *Varen dom* lahko nadzorujete na različne načine:

- **Lokalni vmesnik** – pomeni lokalno in neposredno interakcijo z napravami (z uporabo tipkovnice ali daljinca).
- **Spletni vmesnik** – najpogostejši način dostopa in uporabe vseh funkcij sistema. Spletni vmesnik uporabniku ponuja najprijaznejši vmesnik za konfiguracijo in nastavitve domačega sistema.
- **Mobilni vmesnik** – omogoča preverjanje in nadzor naprav na daljavo z uporabo mobilnega telefona ali digitalnega osebnega pomočnika.

V tem poglavju bomo pričeli z razlago uporabe lokalnih vmesnikov za nadzor domačega sistema. Spletni in mobilni vmesnik sta podrobno predstavljena v 3. in 4. poglavju.

2.1. Uporaba priložene *tipkovnice*

Z brezžično tipkovnico lahko upravljate vse funkcije sistema.

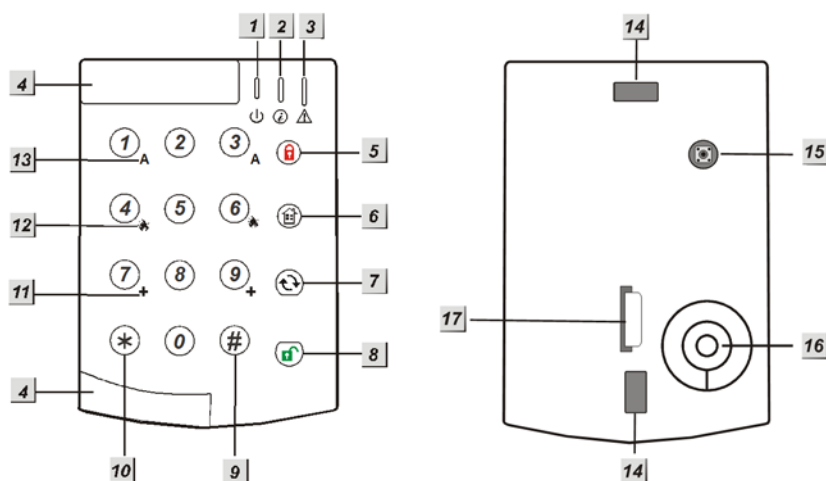

Brezžična tipkovnica

- 1) Lučka aktivnosti
- 2) Lučka stanja
- 3) Lučka napake
- 4) Izvlečni del
- 5) Gumb za vklop alarma *
- 6) Gumb za delni vklop alarma
- 7) Gumb za pridobivanje stanja (deluje le pri nekaterih modelih)
- 8) Gumb za izklop alarma
- 11) Gumb za nujne primere *
Alarm za nujne primere se sproži, če pritisnete oba gumba (7 in 9).
- 12) Gumb za požar *
Požarni alarm se sproži, če pritisnete oba gumba (4 in 6).
- 13) Gumb za paniko *
Alarm za paniko se sproži, če pritisnete oba gumba (1 in 3).
- 14) Luknja za pritrjevanje

15) **Sabotažno stikalo** (na voljo le pri nekaterih modelih)

16) **Pozivnik**

17) **Izolacija baterije**

* omogočanje dodatnih funkcionalnosti tipkovnice

Za omogočanje funkcionalnosti 11, 12, 13 morate na tipkovnici te funkcije posebej vključiti. To storite na naslednji način:

Na tipkovnici pritisnite 0000 in nato *****, da preidete v način nastavljanja tipkovnice. Za omogočitev alarma za:

- **Paniko** pritisnite ***** in nato 2.
- **Požar** pritisnite ***** in nato 3
- **Nujne primere** pritisnite ***** in nato 4

Če želite vključiti alarm (s tipko ) brez predhodnega vnosa PIN kode, to funkcionalnost omogočite tako, da v načinu nastavljanja tipkovnice pritisnite ***** in nato 8.

Če želite to funkcionalnost izključiti pritisnite ***** in nato 9.

Za izhod iz načina nastavljanja tipkovnice dvakrat pritisnite tipko .

2.1.1. Delovanje

Lučke na tipkovnici uporabnika obveščajo o stanju sistema.

Pomen lučk:

Lučka aktivnosti (zelena/oranžna) pomeni naslednje:

- Zelena lučka sveti: sistem je v testnem načinu.
- Zelena lučka utripa: nizko stanje baterije v testnem načinu.
- Oranžna lučka sveti 5 sekund: sistem je v normalnem načinu delovanja.
- Oranžna lučka utripa 5 sekund: nizko stanje baterije v normalnem načinu delovanja.

Ko je sistem nedejaven, ne sveti nobena lučka. Ko pritisnete kateri koli gumb, oranžna lučka zasveti za 5 sekund, kar pomeni, da je brezžična tipkovnica aktivirana.

Zelena lučka se izklopi po ustrezni kombinaciji gumbov, ali ko je premor med pritiski gumbov daljši od 5 sekund.

Ko se oranžna lučka izklopi pred dokončanim vnosom kombinacije gumbov, je predhodno vnesena kombinacija prezrta.

Lučka stanja (zelena/rdeča) pomeni:

- Rdeča lučka sveti: sistem je v načinu Zdoma.
- Rdeča lučka utripa: sistem je v načinu Doma.
- Zelena lučka sveti: aktiviranje izklopa alarma.
- Zelena lučka utripa: težave zaradi naslednjih razlogov:
 - V 4 sekundah ni odziva *centralne enote storitve Varen dom*.
 - Napačna koda PIN.
 - Zahteva za način prisotnosti med vklopljenim alarmom.
 - Zahteva po vsiljenem vklopu alarma.

Lučka za napako (oranžna) pomeni:

- Oranžna lučka utripa: napaka sistema (sabotaža centralne enote, prekinitev napajanja, sabotaža senzorja, senzor ne deluje, odprta vrata).
- Oranžna lučka sveti: pomnilnik alarma.

Sistem *Varen dom* podpira funkcijo *Varovanje doma* (oz. *delno varovanje*). V načinu *varovanja doma* sistem ne reagira na senzorje, ki so programirani kot *prezrti*. To je še posebej uporabno, če ponoči vklopite sistem *Varen dom*, ne želite pa, da se alarm sproži, če kdo od stanovalcev ponoči odide v kuhinjo. V takem primeru je treba detektor v kuhinji programirati kot *prezri*, sistem pa nastaviti na *delni način varovanja*. V *popolnem načinu varovanja doma* vsak senzor samodejno sproži alarm.

Popolni in delni način varovanja doma s kodo PIN

- **Vklop alarma** (s kodo PIN): Vnesite katero koli uporabniško kodo in pritisnite gumb **VKLOP**. V normalen načinu delovanja se vklopi rdeča lučka stanja in zasliši se dolg pisk.
 - Vnesite 4-mestno kodo PIN in nato pritisnite gumb **VKLOP**, da prisilno vklopite alarm. V normalnem načinu delovanja se vklopi oranžna lučka aktivnosti in zasliši se dolg pisk. V primeru napake tipkovnica 3-krat zapiska in oranžna lučka aktivnosti zasveti. Nato 4-krat zasvetita zelena lučka stanja in oranžna lučka napake, oranžna lučka aktivnosti pa sveti ves čas.
- **Vklop načina doma** (s kodo PIN): Vnesite kodo katerega koli uporabnika centralne enote in pritisnite gumb **DELNI VKLOP ALARMA**. V normalnem načinu delovanja rdeča lučka stanja zasveti 4-krat in zaslišijo se trije piski.
 - Vnesite 4-mestno kodo PIN in nato pritisnite gumb **DELNI VKLOP ALARMA**. (Če je centralna enota *Varen dom* v načinu vklopljenega alarma, **načina Doma ni mogoče aktivirati prek brezžične tipkovnice**.) Oranžna lučka aktivnosti zasveti in 3 piski pomenijo, da je centralna enota *Varen dom* v načinu vklopljenega alarma. Če zasveti oranžna lučka aktivnosti in ji sledita 2 piska ter 4 utripi zelene lučke stanja, medtem ko sveti oranžna lučka aktivnosti, to pomeni napako pri prenosu.
- **Vklop alarma** (brez kode PIN): Pritisnite gumb **VKLOP ALARMA**. Vklopi se rdeča lučka stanja in zasliši se dolg pisk.
- **Vklop načina Doma** (brez kode PIN): Pritisnite gumb za **DELNI VKLOP ALARMA**. Rdeča lučka stanja zasveti 4-krat in zaslišijo se trije piski.
- **Izklop alarma**: Vnesite katero koli kodo uporabnika in pritisnite gumb **IZKLOP ALARMA**. V normalnem načinu delovanja se vklopi zelena lučka stanja in zaslišita se 2 piska.
 - Ko vnesete 4-mestno kodo PIN in pritisnete gumb **IZKLOP ALARMA**, zasveti oranžna lučka in zaslišita se dva kratka piska, ki pomenita normalno delovanje. V primeru napake zaslišite 4 piske, oranžna lučka zasveti in nato 4-krat zasveti še zelena lučka.
 - Če obstaja pomnilnik alarma, se vklopi zelena lučka stanja in zasliši se 5 piskov.
- **Alarm za paniko** – hkrati pritisnite gumba 1 in 3.
- **Alarm za požar** – hkrati pritisnite gumba 4 in 6.
- **Alarm za medicinsko pomoč** – hkrati pritisnite gumba 7 in 9.
- Preverjanje stanja centralne enote *Varen dom* (na voljo le pri določenih modelih) – pritisnite gumb za **PRIDOBIVANJE STANJA**: oranžna lučka aktivnosti zasveti in zasliši se en dolg pisk. Brezžična tipkovnica pošilja signal centralni enoti *Varen dom*. Ko centralna enota *Varen Dom* prejme signal, pošlje odgovor brezžični tipkovnici in lučka stanja tipkovnice lahko:
 - rdeča lučka stanja sveti, če je alarm vklopljen,
 - rdeča lučka stanja 4-krat zasveti, če je alarm v načinu prisotnosti,
 - zelena lučka stanja sveti, če je alarm izklopljen,
 - zelena lučka stanja 4-krat zasveti, če tipkovnica ne prejme odgovora centralne enote.

2.1.2. Baterija

Brezžična tipkovnica za napajanje uporablja eno litijevo baterijo CR2450 3 V 540 mA·h. Običajna življenjska doba baterije je 3 leta ob povprečnem številu 4 aktivacij dnevno.

Tipkovnica lahko zazna stanje napolnjenosti baterije. Če je stanje nizko, med delovanjem zasveti lučka (zelena v testnem načinu in oranžna v normalnem načinu). Signal o nizkem stanju baterije se pošlje *centralni enoti storitve Varen dom* skupaj z rednimi prenosi signalov in centralna enota stanje ustrezno prikaže.

Funkcija varčevanja z energijo:

- Ko je tipkovnica nedejavna, je v načinu pripravljenosti in ne porablja energije. Po pritisku katerega koli gumba se aktivira za 5 sekund.
- Po 5 sekundah neaktivnosti se napajanje izklopi in tipkovnica preide v stanje pripravljenosti.
- Po izvedbi ukaza se napajanje izklopi in tipkovnica preide v stanje pripravljenosti.

2.2. Uporaba *daljinca*

Z daljincem lahko vklopite v način prisotnosti ali odsotnosti, izklopite ali pošljete signal za paniko.

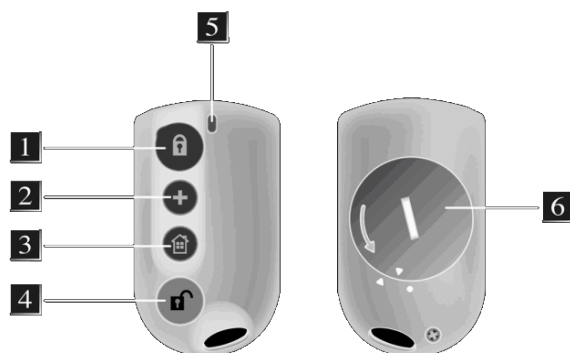

Daljinec

- 1) **Gumb za vklop alarma** – S tem gumbom vklopite alarm.
- 2) **Gumb za paniko** – Ko pritisnete in zadržite ta gumb za tri sekunde, pošljete signal za paniko, ne glede na stanje sistema (vklopljen ali izklopljen). Če gumba ne držite pritisnjene tri sekunde, se signal za nujni primer ne pošlje. Najprej lučka za prenos signala utripa 3 sekunde, nato pa sveti neprekinjeno, kar pomeni uspešen prenos.
- 3) **Gumb za vklop načina prisotnosti** – S tem gumbom vklopite način prisotnosti.
- 4) **Gumb za izklop alarma** – Ko pritisnete ta gumb, izklopite alarm. Če se alarm sproži, ga s pritiskom tega gumba izklopite (razen, ko se je alarm sprožil zaradi pritiska gumba za paniko).
- 5) **Lučka za prenos signala** – Rdeča lučka zasveti po vsakem uspešnem prenosu. Ko pritisnete gumb za paniko, lučka za prenos signala sveti eno sekundo, da potrdi uspešen prenos.
- 6) **Prostor za baterijo**

Opomba: Daljinci omogočajo izklop varnostnega sistema brez uporabe kode PIN, zato jih ne puščajte na vidnem mestu.

3. Nadzor na daljavo prek spleta

V tem odseku sta opisana dostop do vašega sistema in nadzor na daljavo *Varnega doma*, prek interneta, z uporabo računalnika v pisarni ali z drugega oddaljenega mesta. Preden lahko pričnete z uporabo spletnih funkcij, morate dokončati namestitev sistema *Varen dom*, kot je opisano v Priročniku za namestitev.



Spletni vmesnik portala Varen dom

Vaša spletna stran *Varen dom* ponuja različne informacije o vaših sistemih doma. Na primer: alarmi, ki so jih sprožili vsiljivci, obvestila o poškodovanih detektorjih, prekinitve napajanja ali informacije o prekinitvi komunikacije z detektorjem.

Z dostopanjem do področja s preteklimi dogodki lahko uporabnik preveri kdo in kdaj je dostopal do aplikacije, kateri ukazi so bili poslani, sporočila o napakah, kdaj so bili ukazi izvedeni, kateri parametri nastavitvev so bili spremenjeni in druge uporabne informacije.

3.1. Prijava

V računalniku v pisarni ali na oddaljenem mestu odprite spletni brskalnik in odprite prijavno stran storitve Varen dom na naslovu:

<http://varendom.siol.net>

Priporočamo, da za najboljše delovanje in združljivost za dostop do portala Varen dom uporabljate enega od naslednjih brskalnikov:

- Internet Explorer 7.0 ali novejšo različico,
- Firefox 2.0 ali novejšo različico.

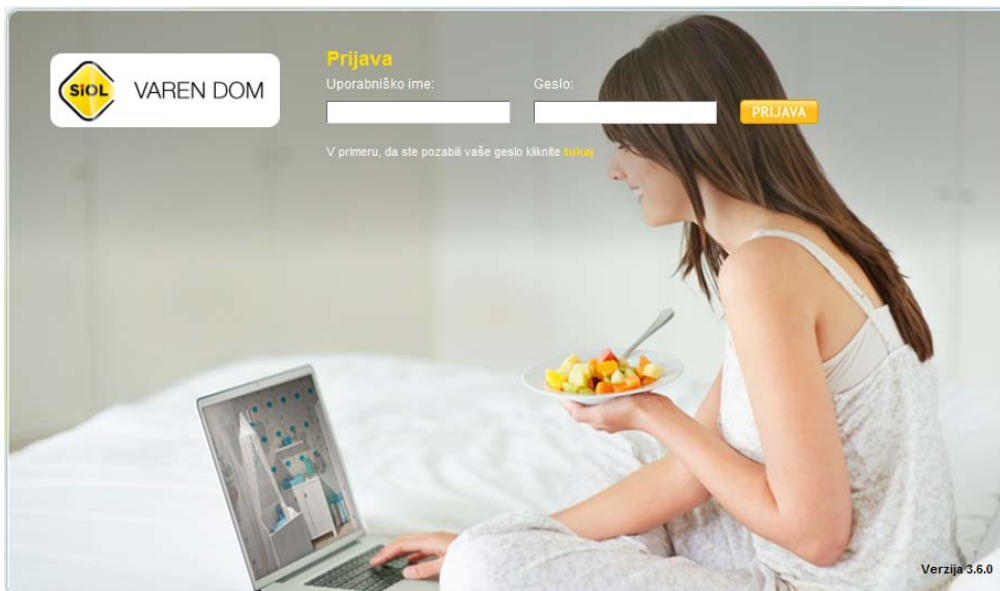

Dostop portala Varen dom

Če pozabite geslo, kliknite povezavo in vnesite svoje uporabniško ime. Nato prejmete e-poštno sporočilo z natančnimi navodili za spremembo gesla.

Če pozabite uporabniško ime ga lahko poiščete na vaših SiOL servisnih straneh ali se obrnite na tehnično pomoč uporabnikom 080 1000.

3.1.1. Dodajanje portala Varen dom med vaše priljubljene povezave

Za enostavnejši dostop v spletnem brskalniku dodajte naslov portala Varen dom med priljubljene povezave.

Ko je prikazana stran za prijavo, v meniju spletnega brskalnika izberite ukaz za dodajanje med priljubljene (lahko uporabite tudi kombinacijo tipk CTRL + D). Kot običajno, lahko priljubljeno povezavo premaknete v obstoječo mapo za preglednejšo ureditev spletnih strani, ki jih pogosto obiskujete.

3.1.2. Odjava

Kadarkoli se želite odjaviti iz odprte seje v brskalniku, enostavno kliknete gumb Odjava na vrhu domače strani (ob imenu uporabnika).

Zaradi varnostnih razlogov sistem samodejno zaključí uporabnikovo sejo po 15 minutah neaktivnosti in prikaže začetni zaslon za prijavo.

3.2. Portal Varen dom

3.2.3. Domača stran

Po prijavi v osebni račun portala Varen dom se prikaže pozdravna stran. Po spletnem računu lahko krmarite z enostavnim klikanjem povezav na strani.

Uporabniški vmesnik je zasnovan za čim večjo preglednost, da brez težav najdete želene funkcije. Ko se prijavite kot veljaven uporabnik, se prikaže glavno okno:

Pozdravna stran portala Varen dom z označenimi glavnimi funkcijami

Ob levem robu domače strani (A) so prikazani gumbi za dostop do vseh naročenih aplikacij. Naročite se lahko na več aplikacij portala Varen dom, ki omogočajo upravljanje, uvajanje in izvajanje funkcij vašega varnostnega sistema doma, videonadzor na daljavo, v bodoče pa tudi avtomatizacijo dejanj, upravljanje z energijo ali celo domače zdravstvene storitve.

Gumbi zgoraj levo omogočajo dostop do posameznih aplikacij:

- **Nadzor:** Dostop do domačih varnostnih funkcij – zanesljiv čuvaj vašega doma – kadar koli, podnevi in ponoči, skozi celo leto. Senzorji na vratih/oknih in detektorji gibanja omogočajo odlično obrambno linijo pred nepooblaščenim vstopom. V bodoče boste lahko z nakupom dodatnih senzorjev nadzorovali tudi puščanje plina in vaš dom varovali pred nevarnostmi poplav ali požarov.
- **Video:** Aplikacija video uporabnikom doma ali v pisarni omogoča ogled dogajanja v domu z uporabo računalnika, mobilnega telefona ali digitalnega osebne pomočnika. Tako ponuja način za enostavnejše življenje z višjo stopnjo varnosti: preverjanje, ali so se otroci vrnili domov, stanje počitniške hiše ali shranjevanje fotografij v primeru vsiljivcev. Celovit nabor nadzornih možnosti, vključno z nočnim pogledom, daljinskim upravljanjem kamer (obračanje, nagibanje), oddaljenim shranjevanjem, odlično dopolnjuje vašo rešitev Varen dom.
- **Vreme:** Storitve vremenske napovedi vam ponuja brezplačno napoved za izbrano mesto, da lahko ustrezno konfigurirate svoj dom ali načrtujete prihodnji konec tedna.
- **Novice:** Vaša rešitev Varen dom vključuje uporabno storitev z novicami – najnovejše informacije o športu, gospodarstvu ali zanimivostih.
- **Dogodki:** Vaš portal Varen dom vključuje tudi napredno aplikacijo za dogodke in razporede, ki končnim uporabnikom omogoča ustvarjanje makrov ter določanje razporedov ali pogojev za njihovo izvajanje. Na primer, platformo Varen dom lahko programirate tako, da ob alarmu, ki ga sproži aplikacija Nadzor, vklopi vse luči in zažene snemanje videa z nadzornimi kamerami. Uporabnik lahko izbere tudi obveščanje prek e-pošte ter sporočil SMS.

Opomba: Nekateri gumbi aplikacij na vaši domači strani morda ne bodo prikazani. Dostopate lahko samo do naročenih in aktiviranih aplikacij. Za dodatne informacije ali naročanje dodatnih aplikacij odprite področje za upravljanje storitev (opisano v nadaljevanju).

V spodnjem levem delu domače strani (B) lahko dostopate do naslednjih področij:

- **Področje za pomoč/podporo** – za pomoč lahko vedno pokličete na brezplačno telefonsko številko 080 1000. Do navodil za namestitve in uporabo ali za kontakt z našo tehnično podporo kliknite zgoraj desno na POMOČ IN NAVODILA;
- **Področje za upravljanje storitev** – za naročanje novih aplikacij ali konfiguracijo obstoječih aplikacij;
- **Področje za uporabniške nastavitve** – za konfiguracijo osebnih informacij (uporabniško ime, geslo) in konfiguriranje dodatnih domačih uporabnikov.

V spodnjem desnem delu domače strani (C) so manjši informativni okvirji, ki prikazujejo povzetke o sistemih vašega doma (na prejšnji sliki je tako prikazan povzetek o stanju domačega varnostnega sistema. Katere informacije se prikazujejo v tem delu strani, si lahko nastavite v Nastavitvah, Portal.



3.2.4. Zgodovina dejavnosti vašega sistema

Za sledenje in preverjanje v primeru alarmov ter zagotavljanje visoke ravni zasebnosti portala Varen dom hrani zapise zgodovine o vseh dostopih do sistema in vseh pomembnejših dogodkih v vašem domačem varnostnem sistemu.

Vsa dejanja, izvedena v računu Varen dom, se zapišejo in jih je mogoče preveriti na strani z dnevniki. Za dostop do strani *Zgodovina dejavnosti vašega sistema* izberite meni *Nastavitve*, nato izberite zavihek *Zgodovina*.

Tukaj lahko pregledate vse dnevnike o vseh dogodkih v vašem računu. Na primer, če preverite kdaj je bil alarm vklopljen, lahko vidite kdaj vaša čistilka odhaja iz hiše.

Pri vsakem zapisu si lahko ogledate naslednja polja:

- *Dogodek* – V tem polju je prikazana vrsta dogodka. Na primer, lahko gre za dogodek *Prijava uporabnika* ali za *Izklop prek daljinskega upravljalnika*.
- *(Datum in čas* – Čas, ko je prišlo do dogodka.
- *(Vir* – Kontekst vsebine tega polja je odvisen od vrste dogodka. Na primer, pri dogodku *Nepooblaščen vstop* je v tem polju naveden sproženi senzor. Pri dogodku *Vklop alarma* pa je v tem polju prikazano ime uporabnika, ki je vklopil sistem.
- *Vrsta* – V tem polju je navedena pomembnost dogodka, ki je lahko označena z naslednjimi ikonami:
 -  – Ta ikona označuje dogodek visoke pomembnosti, kot so sproženi alarmi.
 -  – Ta ikona označuje običajen dogodek. Na primer prijavo in odjavo uporabnika.
 -  – Ta ikona označuje dogodek nizke pomembnosti ali sistemski dogodek.

centralna enota CENTRALNA ENOTA ZGODOVINA NASTAVITVE

Od: Do: Dogodek: Vse Izvor: Filter

Dogodek	Datum	Čas	Izvor	Tip
Izključitev alarma	1.12.2010	13:50	vnc	
Potrditev alarmov	1.12.2010	13:50	centralna enota	
Alarm	1.12.2010	13:36	IR senzor vnc	
Alarm	1.12.2010	13:35	IR senzor vnc	
Alarm	1.12.2010	13:33	IR senzor vnc	
Alarm	1.12.2010	13:32	IR senzor vnc	
Alarm	1.12.2010	13:32	IR senzor vnc	
Alarm	1.12.2010	13:31	IR senzor vnc	
Izključitev alarma	1.12.2010	13:28	vnc	
Vklop alarma	1.12.2010	13:27	centralna enota	
Izključitev alarma	30.11.2010	15:32	vnc	

Zgodovina v portalu Varen dom

Za ogled dodatnih dnevniških strani kliknite številko zelene strani pod seznamom dogodkov.

Če želite filtrirati prikaz dogodkov glede na določeno obdobje, določeno vrsto dogodka ali celo na določen vir dogodka, uporabite obrazec nad seznamom dogodkov.

Vse dnevniške zapise lahko izbrisate z gumbom .

Če želite izbrisati samo določene dnevniške zapise, na primer zapise iz določenega obdobja ali zapise določenega uporabnika, morate z uporabo obrazca za filtriranje najprej prikazati samo tiste zapise, ki jih želite izbrisati. Šele nato lahko pritisnete gumb za brisanje. Tako bodo izbrisani samo trenutno prikazani dnevniški zapisi.

3.2.5. Upravljanje uporabnikov

V svojem računu lahko ustvarite dodatne uporabnike. Tako lahko naredite ločen račun za svoje sorodnike ali zaposlene z omejenim dostopom do določenih storitev.

Za dostop do strani *Upravljanje uporabnikov* izberite meni *Nastavitve*, nato izberite zavihek *Upravljanje uporabnikov*.

Na tej strani lahko v levem podoknu vidite seznam vseh razpoložljivih uporabnikov v vašem računu. Če želite urediti podatke o uporabniku, na primer geslo ali elektronskim naslov, izberite uporabnika in posodobite ustrezna polja.

Če želite ustvariti novega uporabnika, kliknite gumb **Dodaj uporabnika**.

Pri vsakem uporabniku lahko omogočite/onemogočite dostop do posameznih storitev. Enostavno potrdite ali počistite potrditveno polje pri ustrezni storitvi.

The screenshot displays the 'UPORABNIKI' (Users) management page. On the left, a vertical menu contains links for 'DOMOV', 'VIDEO', 'DOGODKI', 'NADZOR', 'NOVICE', and 'VREME'. Below this is a blue banner with the text 'Potrebujete pomoč? 0801000' and an image of a woman wearing a headset. Further down are buttons for 'NASTAVITVE' and 'UPRAVLJANJE STORITEV'. The main area shows a list of users: 'SASO', 'JANEZ', and 'VNC', each with a delete icon. A 'DODAJ UPORABNIKA' button is at the bottom. On the right, a form titled 'Administrator?' allows adding a new user. It includes fields for 'Ime' (vnc), 'E-mail' (vnc@varenom.si), 'Uporabniško ime' (vnc), and 'Geslo'. Below the form is a table for selecting services to be accessible:

Storitev	Dovoli dostop
Video	<input checked="" type="checkbox"/>
Dogodki	<input checked="" type="checkbox"/>
Nadzor	<input checked="" type="checkbox"/>
Novice	<input checked="" type="checkbox"/>
Vreme	<input checked="" type="checkbox"/>

A 'Posodobi' button is located at the bottom right of the form.

Upravljanje uporabnikov

Vsakemu uporabniku lahko tudi omogočite skrbniške pravice, tako da potrdite potrditveno polje Administrator. Skrbniki lahko ustvarjajo in urejajo druge uporabnike v računu ter urejajo vse nastavitve računa.

Če želite izbrisati določenega uporabnika, enostavno kliknite gumb za *brisanje* ob imenu uporabnika.

Pomembno: Ne pozabite, da mora vaš račun imeti vsaj enega skrbniškega uporabnika. Zato ni mogoče izbrisati vseh uporabnikov.

3.2.6. Nastavitve portala

Ta stran omogoča prilagajanje vašega računa. Tako lahko izberete, katere storitve naj bodo prikazane na domači strani, lahko urejate imena posameznih gumbov ali spremenite vrstni red možnosti v glavnem meniju.

Za dostop do strani *Nastavitve portala* izberite meni *Nastavitve*, nato izberite zavihek *Portal*.

V levem podoknu lahko spremenite, katere storitve naj bodo samodejno prikazane na domači strani računa. Za izbiro prikazanih povzетkov storitev na domači strani uporabite spustna seznama Levo podokno in Desno podokno. Na koncu enostavno kliknite gumb **Shrani nastavitve**.

Desno podokno omogoča spreminjanje imen storitev (imen, ki so prikazana na gumbih glavnega menija) tako, da kliknete gumb za urejanje ob imenu storitve.

Spremenite lahko tudi vrstni red gumbov. To storite tako, da želeni gumb povlečete na ustrezno mesto. Ko nastavite želena imena storitev in vrstni red gumbov, kliknite gumb **Shrani nastavitve**.



Nastavitve portala

3.2.7. Preverjanje računa

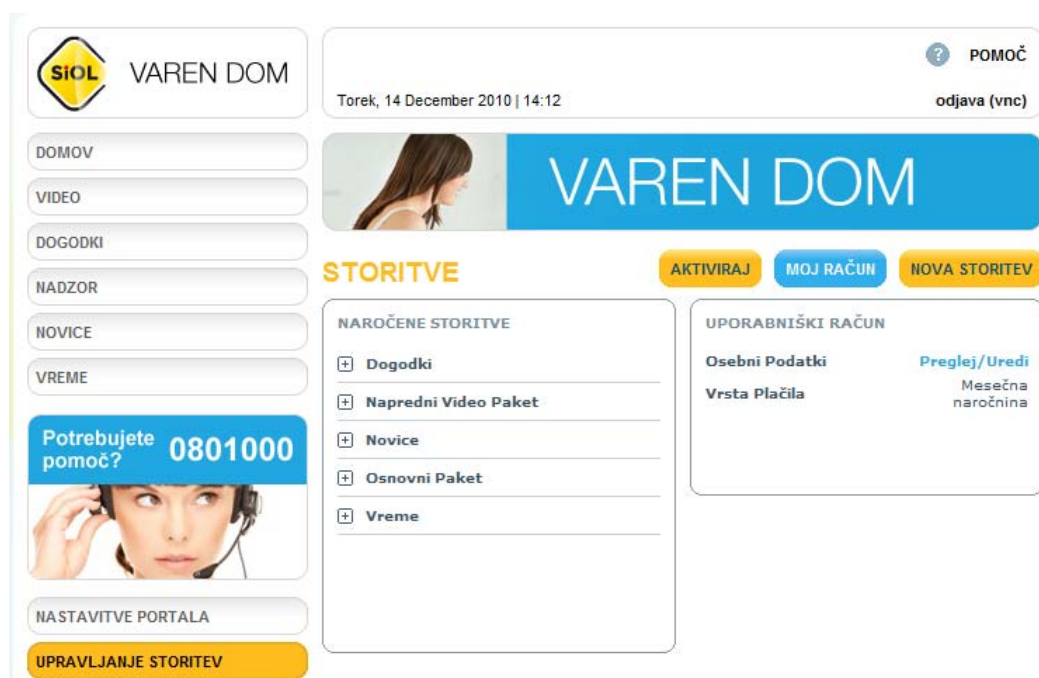

Stran Moj račun

Na zavihku »Moj račun« lahko preverite stanje svojega računa in upravljate svoje naročene storitve. Najdete ga v meniju *Upravljanje storitev*.

Če želite prekiniti naročnino na določeno storitev, enostavno kliknite gumb za prekinitve naročnine. Naročnin na storitve, ki vključujejo fizično opremo (na primer storitev Varen dom – nadzor - osnovni paket), ni mogoče prekiniti na tej strani, temveč pisno z dopisom na naročniško službo Telekom Slovenije.

Za ogled podrobnih podatkov o vašem računu kliknite sliko na desni strani.

3.2.8. Spreminjanje osebnih podatkov in jezika portala

Na strani *Moj račun* lahko dostopate in posodobljate svoje osebne podatke tako, da kliknete povezavo *Pogled/Uredi* v področju *Uporabniški račun*.

The screenshot shows the user interface of the Varen Dom portal. At the top left is the SIO L logo and 'VAREN DOM'. The top right shows the date 'Sreda, 1 December 2010 | 20:42', a 'POMOČ' (Help) link, and the user name 'odjava (vnc)'. A navigation menu on the left includes links for 'DOMOV', 'VIDEO', 'DOGODKI', 'NADZOR', 'NOVICE', and 'VREME'. Below this is a 'Potrebujete pomoč?' section with a customer service image and a 'NASTAVITVE' link. A yellow 'UPRAVLJANJE STORITEV' button is at the bottom left. The main content area is titled 'STORITVE' and contains buttons for 'AKTIVIRAJ', 'MOJ RAČUN', and 'NOVA STORITEV'. The 'osebni podatki' form is displayed with a '< nazaj' link. The form fields are: 'Ime' (vnc), 'Naslov' (Cipletova 33), 'Poštna številka' (1000), 'Mesto' (Ljubljana), 'Telefonska številka' (0100000000), 'Mobilna številka' (0100000000), 'E-mail' (vnc@telekom.si), 'Jezik' (Slovenščina), and 'Davčna številka'.

Spreminjanje osebnih podatkov in jezika portala

Če želite spremeniti jezik portala, izberite želeni jezik in kliknite gumb **Shrani**. Jezik portala bo posodobljen v novi izbrani jezik ob naslednji prijavi v portal.

3.2.9. Naročanje na novo storitev

Svoj račun Varen dom lahko razširite z dodatnimi storitvami in aplikacijami, kot so Video (Videonadzor na daljavo), vreme, novice itd.

Če se želite naročiti na novo aplikacijo ali želite naročiti dodatno opremo, v glavnem meniju kliknite gumb Upravljanje storitev in izberite zavihek Nove storitve.

Na tej strani lahko pregledujete vse storitve, ki so na voljo na portalu. Če želite dodatne informacije o določeni storitvi, enostavno kliknite gumb **Več informacij**.

Na storitev se lahko preprosto naročite s klikom gumba Naroči. Določene storitve za svoje delovanje zahtevajo dodatno opremo (na primer, videonadzor na daljavo zahteva kamero), zato se nanje ni mogoče neposredno naročiti. V takšnih primerih boste preusmerjeni v našo spletno trgovino, kjer lahko kupite vso potrebno opremo z vključeno licenco.

Za naročilo novih storitev pa lahko vedno pokličete tudi na brezplačno telefonsko številko 080 8000.

3.3. Portal Varen dom

V glavnem meniju izberite gumb **Nadzor**. S tem odprete glavni portal storitve Varen dom, kjer lahko na daljavo vklopite ali izklopite svoj domači varnostni sistem in dostopate do različnih podatkov o sistemu: stanje sistema, sproženi alarmi, prikaz aktiviranih detektorjev itd.

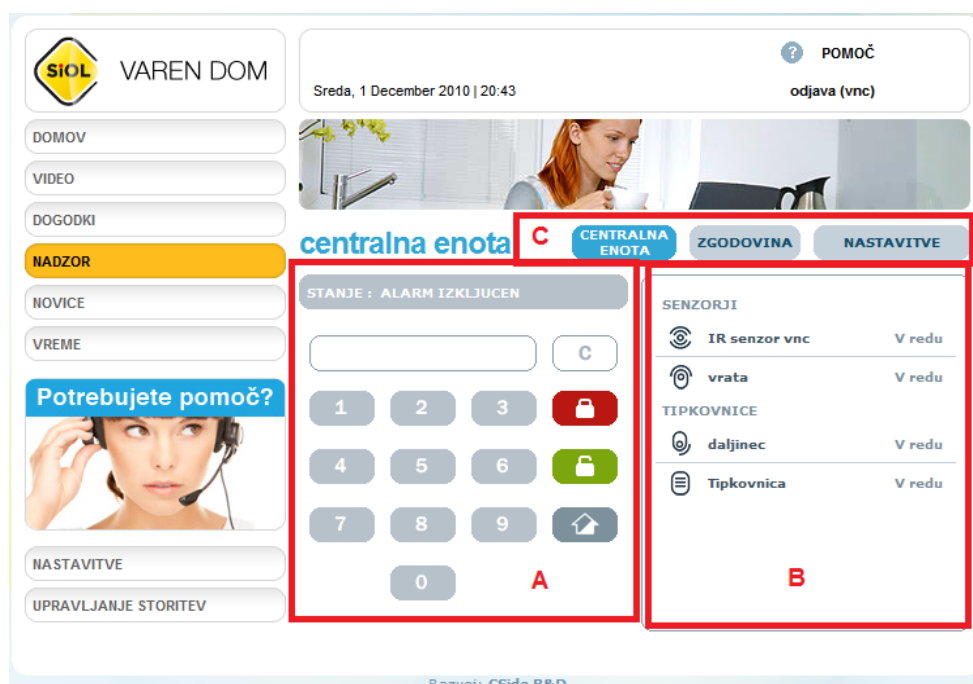

Glavni portal storitve Varen dom

Na voljo so tri glavna področja:

- A. Podatki o stanju in tipkovnica: za lažjo uporabo je tipkovnica podobna pravi tipkovnici in uporabniku omogoča spreminjanje stanja alarma z vnosom svoje kode PIN in nastavitvijo stanja alarma.
- B. Razdelek s stanji: prikaz stanj vseh senzorjev, na primer:
 - sprožen alarm (vsiljivec, dim, plin itd.),
 - sproženo sabotažno stikalo,
 - prikaz detektorja v okvari,
 - prekinitev napajanja,
 - prikaz prekinjene komunikacije z detektorjem,
 - dogodek baterije brezžičnih varnostnih naprav, v primeru nizkega stanja: vse naprave z baterijskim napajanjem redno izvajajo preizkušanje baterije. Če se življenjska doba baterije bliža koncu, sistem javi potrebo po zamenjavi baterije (prikaže nizko stanje baterije in položaj ustrezne naprave),
 - prikaz stanja centralne enote (vklopljena, izklopljena, zakasnitev pri izstopu, zakasnitev pri vstopu, napajanje),
 - informacije o stanju posameznih senzorjev so podane vizualno z barvo ustreznega gumba. V primeru alarma se gumb storitve obarva rdeče in s tem uporabnika obvesti o stanju alarma.
- C. Meni: Zavihek *Zgodovina* omogoča dostop do zapisov o vseh preteklih dogodkih; zavihek *Nastavitve* omogoča konfiguracijo tehničnih parametrov centralne enote in senzorjev z dostopanjem do podrobnih podatkov o posameznih senzorjih.

3.3.10. Stanje in uporaba Centralne enote

Tipkovnica in Centralna enota je prikazana na glavni strani storitve Varen dom. Na vrhu tipkovnice lahko vidite trenutno stanje Centralne enote.

To stanje je lahko naslednje:

- **Alarm izklopljen** – Vaša Centralna enota se ne bo odzivala na zaznano gibanje ali odpiranje vrat.
- **Alarm vklopljen** – Vaša Centralna enota je aktivna in se bo samodejno odzivala na vse senzorje.
- **Delni vklop alarma** – Vaša Centralna enota se ne bo odzivala na senzorje z nastavitvijo (Prezri), glejte Tabela 1.

Za vklop domačega sistema z uporabo računalnika samo vnesete svojo osebno kodo PIN in pritisnete gumb Vkllop alarma. Po pretečeni zakasnitvi pri izstopu se bo stanje sistema spremenilo v »Alarm vključen«.

Če naredite kakršno koli napako, lahko polje nad tipkovnico počistite z gumbom C.

Namig: klikate lahko gumbe na zaslonski tipkovnici ali pa uporabite tipkovnico za hitrejši vnos.

Za izklop sistema morate znova vnesti osebno kodo PIN in pritisniti gumb Izklop alarma. Sistem bo nato preklopil v izklopljeni način.

Sistem *Varen dom* podpira funkcijo *Delni vklop alarma*. V načinu *Doma* sistem ne reagira na senzorje, ki so programirani kot *prezrti*. To je še posebej uporabno, če ponoči vklopite sistem *Varen dom*, ne želite pa, da se alarm sproži, če kdo od stanovalcev ponoči odide v kuhinjo. V takem primeru je treba detektor v kuhinji programirati kot *prezrti*, sistem pa nastaviti na *Delni vklop alarma*. V *popolnem načinu varovanja doma* vsak senzor samodejno sproži alarm.

Za vklop *alarma* enostavno vnesite osebno kodo PIN in pritisnite gumb *Vkllop alarma*.

Ko je sistem *vklopljen* ali v načinu *Doma*, se bo odzival na vse aktivirane detektorje. Vrsta odziva je odvisna od vrste senzorja in njegovih lastnosti. Odzivi na različne vrste senzorjev so navedeni v naslednji tabeli.

Lastnosti	Izklopljen	Vklopljen	Delni vklop
Vlomilec	Brez odziva	Alarm za vlom	Alarm za vlom
Doma prezri	Brez odziva	Alarm za vlom	Brez odziva
Vstop v dom	Brez odziva	Alarm za vlom	Odšteva čas zakasnitve pri vstopu
Vstopna cona	Vratni zvonec	Odšteva čas zakasnitve pri vstopu	Odšteva čas zakasnitve pri vstopu
24 ur	Alarm za vlom	Alarm za vlom	Alarm za vlom
Požar	Alarm za požar	Alarm za požar	Alarm za požar
Poplava	Alarm za poplavo	Alarm za poplavo	Alarm za poplavo
Medicinski alarm	Alarm za medicinsko pomoč	Alarm za medicinsko pomoč	Alarm za medicinsko pomoč
Panik alarm	Alarm za paniko	Alarm za paniko	Alarm za paniko
CO2	Alarm za CO2	Alarm za CO2	Alarm za CO2

Tabela 1: Odzivi na različne lastnosti senzorjev

Opomba: Vsem senzorjem se ne da določite vseh lastnosti.

Na primer, če je *Senzor vrata/okno* z lastnostjo *Vstopna cona*, nameščen na vhodnih vratih in je sistem *vklopljen*, bo ob aktivaciji senzorja (npr. ob odpiranju vrat) *centralna enota Varen dom* pričela odšteti čas zakasnitve pri vstopu. Med odštevanjem bo *centralna enota Varen dom* predvajala kratko piskanje. Če po končanem odštevanju ne izklopite varnostnega sistema, se sproži alarm in *centralna enota Varen dom* aktivira notranjo sireno, nato vnaprej določenim uporabnikom pošlje opozorila.

3.3.11. Opozorila o alarmih

Ko se sproži alarm, se vrstica stanja obarva rdeče in na koncu vrstice se prikaže majhna ikona, ki označuje vrsto alarma.

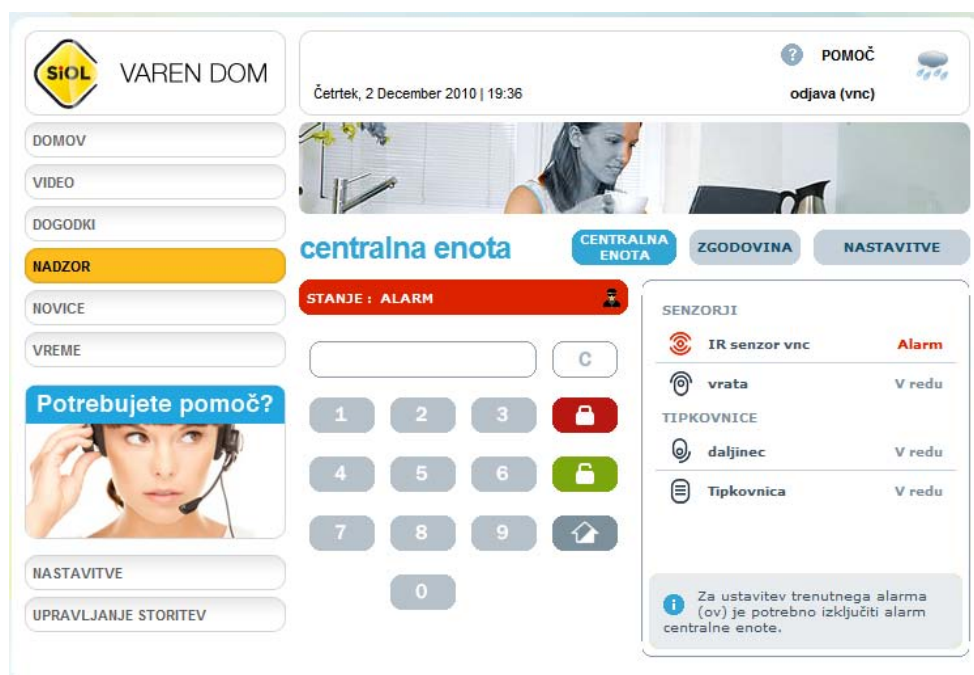

Alarm za vlom

Na centralni enoti začne utripati RDEČA lučka za alarm in težave (druga z vrha). Ta lučka utripa rdeče, dokler alarma ne sprejmete.

Na desni strani vrstice se prikaže ena ali več ikon, ki označujejo vrsto alarma.



Ikone ponazorijo različne vrste alarmov

Slika (Alarm za vlom) prikazuje primer alarma za vlom, ki ga je sprožil detektor gibanja z imenom IR Senzor. Za dodatne informacije o številu alarmov miškin kazalec preprosto premaknete na ikono in prikazalo se bo pojavno sporočilo s časi sproženih alarmov.

Sprožene alarme lahko potrdite z vnosom svoje kode PIN in izklopom centralne enote. Nekaj sekund po izklopu centralne enote se stanje Centralne enote spremeni v »izklopljeno« in vsi alarmi senzorjev se izklopijo.

Na centralni enoti so lahko prikazane naslednje vrste alarmov:

- **Vlom** – To je najpogostejša vrsta alarma, ki se sproži ob aktivaciji senzorja.
- **Tihi alarm** – Ta alarm se na primer lahko sproži ob vnosu kode za primer v sili.
- **Panik alarm** – Ta alarm je mogoče sprožiti z gumbom za paniko ali tipkovnico (s hkratnim pritiskom gumbov 1 in 3)*.
- **Alarm za plin**– Ta alarm se sproži, ko detektor za plin zazna puščanje plina.
- **Osebni alarm** – Ta alarm lahko sprožite z daljincem (če je programiran z lastnostjo Osebni napad).
- **Poplava** – Ta alarm se sproži, ko detektor za poplave zazna vodo.
- **Požar** – Ta alarm sprožita detektor za požar ali tipkovnica (če hkrati pritisnete gumba 4 in 6)*.
- **Medicinski alarm** – Ta alarm lahko sprožite z daljincem (če je programiran z lastnostjo medicinski alarm) ali s tipkovnico (če hkrati pritisnete gumba 7 in 9)*.

* Določeni modeli tipkovnice te funkcije nimajo privzeto omogočene. Navodila za omogočanje navedene funkcije najdete v Navodilih za namestitve Varnega doma.

3.3.12. Stanja senzorjev







V področju s seznamom senzorjev so prikazani vsi trenutno konfigurirani senzori, ki so združeni v skupini Senzorji in Tipkovnice.

Vsak senzor je prikazan z ikono, ki določa njegovo vrsto, in z imenom. Ko je senzor v normalnem načinu delovanja, je na desni prikazano stanje OK.

Vsakič, ko senzor zazna alarm, lahko gre za vlom ali tehnični alarm, je prikazano sporočilo alarma v rdeči barvi.

Vsi senzori so lahko v enem od naslednjih stanj:

- **Alarm** – Senzor je zaznal alarm.
- **Nizko stanje baterije** – Baterija senzora, tipkovnice ali daljinca je v nizkem stanju.
- **Sabotaža** – Sabotažno stikalo senzora je odprto, običajno gre za vzmet na hrbtni strani senzora (na voljo samo pri določenih modelih senzorjev).
- **Prezri** – To stanje označuje senzor, ki je programiran tako, da ga sistem ne upošteva. Na primer, ko zazna alarm, ga centralna enota prezre.
- **Ne deluje** – To stanje pomeni, da senzor ne komunicira s centralno enoto Varnem dom. Običajno je to zaradi prazne baterije ali pa je senzor izven dosega radijskega signala.

SENZORJI		
	Dnevna soba	V redu
	Vrata	Odprta vrata
	Hodnik	Alarm
	Jedilnica	Nizko stanje baterije
TIPKOVNICE		
	Daljinec	Prezri
	Tipkovnica	Ne deluje
	Tipkovnica v sobi	Sabotaža



Stanja senzorjev

Po odpravi vzroka težave se stanje samodejno spremeni v OK.

3.3.13. Zgodovina

Za prikaz zapisov centralne enote odprite zavihek Zgodovina.

Tukaj so prikazani vsi zapisi centralne enote. Vsak zapis vsebuje naslednje podatke:

- **Datum/čas** – Datum in čas, ko je prišlo do dogodka.
- **Dogodek** – Opis zabeleženega dogodka, na primer vklopa centralne enote.
- **Vir** – To polje vsebuje vir dogodka. Na primer, v zapisu o vklopu centralne enote je tukaj prikazan uporabnik, ki jo je vklopil. V zapisu o alarmu pa je tukaj prikazano ime senzora, ki je sprožil alarm.
- **Vrsta** – Ikona, ki prikazuje prioriteto raven dnevniškega zapisa:
 -  – Zapis visoke pomembnosti, na primer alarm.
 -  – Običajen dnevniški zapis, na primer zapis o vklopu ali izklopu sistema.
 -  – Ta ikona označuje dogodek nizke pomembnosti ali sistemski dogodek.

Za ogled dodatnih dnevniških strani kliknite številko zelene strani pod seznamom dogodkov.

Če želite filtrirati prikaz dogodkov glede na določeno obdobje, določeno vrsto dogodka ali celo na določen vir dogodka, uporabite obrazec nad seznamom dogodkov.

Vse dnevniške zapise lahko izbrišete z gumbom .

Če želite izbrisati samo določene dnevniške zapise, na primer zapise iz določenega obdobja ali zapise določenega uporabnika, morate z uporabo obrazca za filtriranje najprej prikazati samo tiste zapise, ki jih želite izbrisati. Šele nato lahko pritisnete gumb za brisanje. Tako bodo izbrisani samo trenutno prikazani dnevniški zapisi.

3.3.14. Nastavitve

V spletnem portalu lahko konfigurirate več parametrov varnostnega sistema in portala Varen dom: lahko preimenujete senzorje, lahko dodate nove module ali spremenite zamike pri vstopu/izstopu.

Za ogled ter spreminjanje naprednih nastavitev centralne enote in senzorjev kliknite zgornji gumb **Nastavitve**.



Ob levem robu strani z nastavitvami je prikazan meni, ki omogoča neposreden dostop do nastavitev Centralne enote ali do posameznih senzorjev in tipkovnic.

Opomba: Za dostop do strani z nastavitvami morate najprej izklopiti centralno enoto.

3.3.14.1 Nastavitve Centralne enote

Privzeto je prikazana stran z nastavitvami centralne enote. Ta stran je razdeljena na naslednja področja:

Dodatki

V tem razdelku si lahko prenesete in namestite Windows pripomoček, za spremljanje stanja vaše centralne enote neposredno iz namizja Windows Vista ali Windows 7

Upravljanje s kodami PIN

Ta razdelek omogoča ustvarjanje, urejanje in brisanje kod PIN uporabnikov.

Za spremembo obstoječe uporabnikove kode PIN enostavno spremenite ime uporabnika in njegovo kodo PIN. Pri tem ne pozabite, da je ime uporabnika omejeno na 10 znakov, koda PIN pa mora biti sestavljena iz natančno 4 števil.

Če želite izbrisati obstoječo kodo PIN, enostavno kliknite gumb za brisanje.

Če želite v centralno enoto dodati novo kodo PIN, enostavno vnesite ime uporabnika v polje Novi uporabnik in dodajte še 4-mestno numerično kodo PIN. Nato kliknite gumb Dodaj.

V centralno enoto lahko dodate samo 6 uporabniških kod PIN. Po dodanih 6 uporabnikih se polja za novega uporabnika onemogočijo.

Ta razdelek omogoča tudi spreminjanje kode PIN Začasna in Primer v sili.

Začasna koda PIN se uporablja za vklop/izklop sistema za začasnega uporabnika in je veljavna samo za en vklop ter en izklop sistema. Po tem se začasna koda samodejno izbriše in jo je za novega začasnega uporabnika treba nastaviti znova.

Začasna koda je sestavljena iz 4 števil in ni privzeto aktivirana v tovarniških nastavitvah.

Koda PIN pod prisilo se uporablja za vklop/izklop sistema. Ko za dostop do sistema uporabite to kodo, bo centralna enota v osrednjo nadzorno postajo poslala tajno sporočilo o alarmu brez vklopa sirene in tako sporočila dogodek »primera v sili«.

Koda PIN za primer v sili je sestavljena iz 4 števil in ni privzeto aktivirana v tovarniških nastavitvah.

Opomba: Koda PIN za primer v sili in začasna koda PIN sta veljavni samo z uporabo tipkovnice centralne enote – vklop in izklop sistema prek spletnega vmesnika z njima ni mogoč.

Časi

Ta razdelek omogoča spreminjanje zamikov pri vstopu in izstopu na centralni enoti ter dolžino alarma in zamik sirene.

- **Zakasnitev alarma pri vstopu, v načinu "Zdoma" (zakasnitev pri vstopu za vklop v načinu odsotnosti)**
Tukaj lahko nastavite zamik pri vstopu za vklop v načinu odsotnosti.
Privzeta nastavev je 20 sekund.
- **Zakasnitev alarma pri izstopu, v načinu "Zdoma" (zakasnitev pri izstopu za vklop v načinu odsotnosti)**
Tukaj lahko nastavite zamik pri izstopu za vklop v načinu odsotnosti.
Privzeta nastavev je 30 sekund.
- **Zakasnitev alarma pri vstopu, v načinu "Doma" (Zakasnitev pri vstopu za vklop v načinu prisotnosti)**
Tukaj lahko nastavite zamik pri vstopu za vklop v načinu prisotnosti.
Privzeta nastavev je 20 sekund.
- **Zakasnitev alarma pri izstopu, v načinu "Doma" (Zakasnitev pri izstopu za vklop v načinu prisotnosti)**
Tukaj lahko nastavite zamik pri izstopu pri vklopu v načinu prisotnosti.
Privzeta nastavev je 30 sekund.
- **Dolžina alarma**
Tukaj nastavite trajanje zvoka vgrajene sirene, ki se sproži ob aktivaciji alarma.
Privzeta nastavev je 3 minute. **Če nastavite trajanje zvoka na »onemogoči«, ste zvok vgrajene sirene izklopili.**
- **Zakasnitev sirene**
Tukaj nastavite, kako dolgo po sproženem alarmu za vlom naj centralna enota počaka, preden sproži vse zvočne alarme.
Privzeta nastavev je Onemogočeno.

Zvoki

- **Zakasnitev zvoka pri vstopu, v načinu "Zdoma" (Zakasnitev pri vstopu za vklop v načinu odsotnosti)**
Tukaj nastavite, ali naj centralna enota predvaja kratke piske med zamikom pri vstopu v načinu odsotnosti.
Privzeta nastavev je Vključeno.
- **Zakasnitev zvoka pri izstopu, v načinu "Zdoma" (Zakasnitev pri izstopu za vklop v načinu odsotnosti)**
Tukaj nastavite, ali naj centralna enota predvaja kratke piske med zamikom pri izstopu v načinu odsotnosti.
Privzeta nastavev je Vključeno.
- **Zakasnitev zvoka pri vstopu, v načinu "Doma" (Zakasnitev pri vstopu za vklop v načinu prisotnosti)**
Tukaj nastavite, ali naj centralna enota predvaja kratke piske med zamikom pri vstopu v načinu prisotnosti.
Privzeta nastavev je Vključeno.
- **Zakasnitev zvoka pri izstopu, v načinu "Doma" (Zakasnitev pri izstopu za vklop v načinu prisotnosti)**
Tukaj nastavite, ali naj centralna enota predvaja kratke piske med zamikom pri izstopu v načinu prisotnosti.
Privzeta nastavev je Vključeno.

Tehnične informacije

To poglavje je namenjeno samo tehnično podkovanim uporabnikom. Tukaj je omogočeno spreminjanje vseh omrežnih parametrov centralne enote, vključno z naslovom IP in MAC naslovom.

Te podatke strežnik uporabi za vzpostavitev povezave z vašo centralno enoto in za prepoznavanje centralne enote pri komunikaciji s strežnikom.

Opomba: Napačna konfiguracija lahko povzroči nestabilnost sistema in vašo centralno enoto preklopi v način brez povezave – to pomeni brez komunikacije s strežnikom.

3.3.14.2 Podatki o senzorjih

Če želite dostopati do podrobnih podatkov o senzorju in spremeniti njegovo ime ali lastnost, enostavno kliknite ime senzorja v levem podoknu.

V desnem podoknu se prikažejo vsi podatki o stanju senzorja:

- **Vrsta** – Vrsta senzorja (detektor gibanja, detektor poplav itd.).
- **Ime** – Ime senzorja. Vsebino tega polja lahko urejate.
- **Deluje** – V tej vrstici je prikazano stanje senzorja (ali deluje in komunicira z centralno enoto).
- **Sabotaža** – V tej vrstici je prikazano, ali je sabotažno stikalo (na voljo samo pri določenih modelih senzorjev) sklenjeno (OK) ali razprto (Alarm).
- **Baterija** – V tej vrstici je prikazano stanje baterije.
- **Signal** – Tukaj je prikazana moč signala– nizka, srednja ali visoka. Če je signal šibek, priporočamo prilagoditev položaja senzorja ali centralne enote za močnejši signal.
- **Prezri** – To potrditveno polje prikazuje, ali je senzor trenutno v načinu "prezri" (zaznani alarmi s tega senzorja bodo prezrti, tudi pri vklopljeni centralni enoti).
- **Lastnosti** – Tukaj je prikazana lastnost senzorja, to je vrsta odziva sistema na zaznani alarm na tem senzorju.
- **ID senzorja** – Tukaj je prikazana enolična oznaka za ID senzorja.
- **Cona** – To je cona, v kateri je senzor registriran v centralni enoti.

The screenshot shows a configuration window for a sensor. The fields are as follows:

Ime	IR senzor vnc
Tip	Gibanje
Stanje	Deluje ✓
	Sabotaža V REDU
	Baterija V REDU
Lastnost	Vlomilec
ID senzorja	83c700
Cona	01

Buttons: Odstrani, Posodobi

Podatki o senzorjih

Za spremembo imena ali lastnosti senzorja enostavno posodobite ustrezno polje in kliknite gumb **Posodobi**.

Če želite senzor odstraniti, kliknite gumb **Odstrani**. Ko senzor odstranite, ne bo več sporočal zaznanih alarmov. Če želite senzor znova dodati, morate opraviti postopek za dodajanje novega senzorja.

3.3.15. Dodajanje novega senzorja

Vaša centralna enota vključuje nekaj senzorjev, vendar lahko svoj alarmni sistem še razširite z dodatnimi senzorji, tipkovnicami ali daljinci. Na voljo je široka ponudba različnih senzorjev, kmalu pa bodo na voljo tudi senzorji za poplavo, dim in plin.

Če želite dodati nov senzor, kliknite gumb **Dodaj nov senzor**. S tem zaženete enostavnega čarovnika, ki vas v štirih korakih vodi skozi konfiguracijo in namestitev novega senzorja:

1. korak

V prvem koraku čarovnika morate izbrati samo vrsto senzorja ali tipkovnice, ki jo želite namestiti. S klikanjem različnih vrst si lahko ogledate slike modulov.

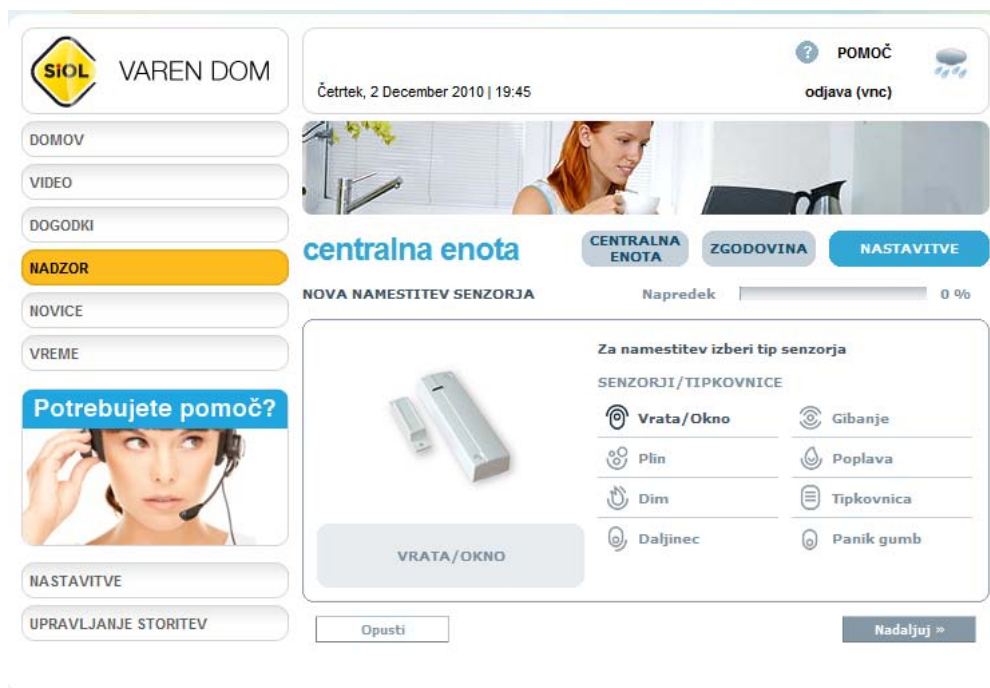

Čarovnik za dodajanje novega senzorja

2. korak

V tem koraku morate navesti ime senzorja in izbrati njegovo lastnost.

Ime mora jasno določati senzor in njegovo lokacijo. Pri prejemanju poročila prek sporočila SMS ali e-pošte je ime senzorja uporabljeno za identifikacijo senzorja, ki je sprožil alarm.

Razpoložljive lastnosti so odvisne od vrste senzorja. Pri Senzorju za vrata/okna, Senzorju gibanja (pasivni infrardeči senzor), lahko izbirate med lastnostmi Vlom, Prezri, Vstop v dom ali Vstopna cona. Daljincu lahko določite lastnost Osebni napad ali Medicinski alarm. Brezžični tipkovnici, Senzorju za dim, Panik stikalu, Senzorju za vodo, Požar ali Poplavo ne more določiti posebno lastnost.

V naslednji tabeli so opisana vedenja različnih lastnosti.

Senzor	Lastnost	Opis
Senzor vrata/okna Detektor gibanja	Vlom	Če je sistem vklopljen in se sproži naprava »Vlom«, takoj aktivira alarm »Vlom« in pošlje poročilo.
		Če je sistem vklopljen in centralna enota odšteva zamik pri vstopu, ob tem pa se sproži naprava »Vlom«, se centralna enota ne bo odzvala.
		Če se med zamikom pri izstopu sproži naprava »Vlom«, se centralna enota ne bo odzvala.
Senzor vrata/okna Detektor gibanja	Prezri	Če je sistem v načinu prisotnosti in se sproži naprava »Prezri«, se centralna enota ne bo odzvala.
		Če je sistem v popolnem načinu varovanja in se sproži naprava »Prezri«, se bo centralna enota odzvala enako kot pri sproženju naprave »Vlom«.
Senzor vrata/okna Detektor gibanja	Domači dostop	Če je sistem vklopljen in se sproži naprava »Domači dostop«, bo centralna enota aktivirala alarm za vlom.
		Če je sistem v načinu prisotnosti in se sproži naprava »Domači dostop«, bo centralna enota pričela odštevati zamik pri vstopu, da vam omogoči dovolj časa za izklop sistema.
		Če se med zamikom pri vstopu ali izstopu sproži naprava »Domači dostop«, se centralna enota ne bo odzvala.

Senzor vrata/okna Detektor gibanja	Vstopna cona	Če je sistem v popolnem načinu varovanja ali v načinu prisotnosti in se sproži naprava »Vstop«, bo centralna enota pričela odšteti zamik pri vstopu, da vam omogoči dovolj časa za izklop sistema. Če med zamikom nihče ne vnese pravilne kode PIN, se bo centralna enota odzvala z alarmom za vlom in poslala poročilo. Če je sistem izklopljen in se sproži naprava »Vstop«, bo centralna enota predvajala zvok zvonca (če je tako programirana).
Senzor vrata/okna	24 ur	Naprava »24 ur« je aktivna ves čas in je ni treba vklapljati ali izklapljeti.
Magnetni senzor	Požar	Naprava »Požar« je aktivna ves čas in je ni treba vklapljati ali izklapljeti.
Magnetni senzor	Voda	Naprava »Voda« je aktivna ves čas in je ni treba vklapljati ali izklapljeti.
Magnetni senzor Daljinec	Medicinski alarm	Naprava »Medicinski alarm« je aktivna ves čas in je ni treba vklapljati ali izklapljeti. Če pritisnete gumb za paniko na daljincu in ga držite 3 sekunde ali ga pritisnete dvakrat v 3 sekundah, bo poslan alarm za nujen zdravstveni primer.
Daljinec	Osební napad	Če pritisnete gumb za paniko na daljincu in ga držite 3 sekunde ali ga pritisnete dvakrat v 3 sekundah, bo poslan alarm za fizični napad.

Tabela 1 – Seznam lastnosti

Preverite tudi odzive centralna enota na različne lastnosti senzorjev (Tabela 1 – Odzivi na različne lastnosti senzorjev).

3. korak

V tem koraku je prikazan video s podrobno razlago o zahtevanih korakih za uparitev senzorja s centralno enoto. Običajno je treba samo klikniti gumb za učenje na senzorju.

Priporočamo, da je senzor med postopkom dodajanja, v bližini centralne enote in ga šele nato premaknete na njegov končni položaj.

4. korak

V zadnjem koraku morate samo še potrditi vse podatke in zaključiti z dodajanjem senzorja.

Po konfiguraciji senzorja v priročniku za namestitev senzorja poiščite navodila za izbiro položaja in namestitev na steno.

3.3.16. Test

Za preverjanje pravilnega delovanja vašega sistema in vseh senzorjev, daljincev in tipkovnic je na voljo funkcija za testiranje.

Za zagon testa v levem podoknu strani z nastavitvami storitve Varen dom enostavno kliknite gumb **Živi test**.

Na strani »Živi test« kliknite gumb **Zaženi**. S tem *Centralno enoto* programirate za pregled vseh obvestil senzorjev.

Četrtek, 2 December 2010 | 19:47

odjava (vnc)

centralna enota

TEST SENZORJA V ŽIVO

senzor/tipkovnica	moč signala
daljinec	Noben
IR senzor vnc	Noben
Tipkovnica	Noben
vrata	Noben

Uporabniški vmesnik za testiranje

Ko kliknete gumb za začetek, centralna enota storitve Varen dom pregleda vsa obvestila senzorjev. Ko je senzor zaznan, je označen v tabeli in moč signala se posodobi.

Posamezne senzorje sprožite na različne načine: za magnetni senzor odprite vrata, za senzor gibanja se sprehodite pod njim, pri daljincih in tipkovnicah pa pritisnite ustrezen gumb. Za poplavni senzor med obe tipali za vodo postavite kovinski predmet. Za preizkus senzorja za dim ali plin kliknite gumb za test.

3.4. Obvestila in razporedi (Dogodki)

Z možnostmi za programiranje v področju z dogodki lahko uporabnik programira sistem za odzivanje na vsiljivce, za snemanje videa in zajemanje fotografij s kamerami in za pošiljanje obvestil. Razporejevalnik je mogoče programirati in konfigurirati za izvajanje urnih ali tedenskih dejanj.

Dogodek je dejanje (na primer zajem fotografije), ki se izvede ob določenem sprožilcu (na primer alarm za vlom) med določenim obdobjem (na primer ponoči) in povzroči pošiljanje obvestila (na primer v sporočilu SMS ali e-pošti).

V nadaljevanju sledi opis različnih vrst dogodkov in obvestil ter delovanja mehanizma opozoril. Najprej morate na domači strani storitve Varen dom v glavnem meniju na levi izbrati področje »Dogodki«. Sistem bo prikazal seznam konfiguriranih dogodkov, kot je prikazano na naslednji sliki.

The screenshot shows the Varen Dom portal interface. On the left is a navigation menu with buttons for DOMOV, VIDEO, DOGODKI (highlighted in yellow), NADZOR, NOVICE, VREME, NASTAVITVE, and UPRAVLJANJE STORITEV. At the top left is the SIOL VAREN DOM logo. The top right shows the date Četrtek, 2 December 2010 | 19:49, a POMOČ button, and a weather icon. Below the navigation menu is a banner for VAREN DOM with a woman's profile. Below the banner is a 'DOGODKI' section with buttons for LISTA DOGODKOV and DODAJ DOGODEK. The main content area displays a table of events:

ime	datum	alarm	
✓ saso	30.11.2010 11:10	Arming security	▶ ✕

Below the table is a 'Potrebujete pomoč?' section with a woman wearing a headset, and buttons for NASTAVITVE and UPRAVLJANJE STORITEV.

Seznam dogodkov v portalu Varen dom

Če želite onemogočiti določen dogodek, enostavno kliknite gumb ✓. Če želite dogodek ponovno omogočiti kliknite na gumb ☹, če želite dogodek v celoti izbrisati kliknite na ✕.

Če želite zagnati določen dogodek, na primer kot preizkus, enostavno kliknite gumb ▶.

Ustvarjanje dogodkov na portalu Varen dom je zelo zmogljivo orodje. Da boste bolje razumeli njegove zmožnosti, sledi opis ustvarjanja novega dogodka.

Priporočamo, da si preberete tudi Navodila za kreiranje dogodkov in obvestil, kjer so opisane nastavitve najbolj tipičnih scenarijev uporabe.

3.4.17. Ustvarjanje novega dogodka

Če želite ustvariti nov dogodek, na domači strani izberite področje **Dogodki** in nato kliknite gumb **Dodaj dogodek**.

Ime :

Od : ob Do : ob

DEJANJA
 PROŽENJE
 NAČRTOVANJE URNIKA
 OBVEŠČANJE

Dejanje	Naprava / Čakalni čas	Ukaz (opcijsko)	Naročilo
Izberi dejanje <input type="button" value="v"/>			<input type="button" value="-"/> <input type="button" value="+"/> <input type="button" value="↓"/> <input type="button" value="↑"/>

Izberi eno ali več dejanj ki bodo izvršeni.

Nastavljanje novega dogodka

Za ustvarjanje novega dogodka morate vnesti nekaj osnovnih parametrov:

- Ime dogodka:** ime, po katerem boste pozneje prepoznali in upravljali dogodek.
- Obdobje nadzora:** navesti morate začetna datum in čas (polje Od) ter končna datum in čas (polje Do), da določite obdobje nadzora in izvajanja dogodka.
- Dejanja:** tukaj izberete dejanje, ki naj se opravi (na primer zajem fotografije). Določite lahko več dejanj (za dodajanje ali odstranjevanje dejanj kliknite znak »+« ali »-«).
- Proženje:** tukaj izberete sprožilec, ki bo aktiviral dejanje. Na spustnem seznamu lahko izbirate med veliko različnimi sprožilci, ki bodo odvisni od naročenih storitev. Sprožilci so na tem spustnem seznamu organizirani glede na nameščene aplikacije. Primeri možnih sprožilcev so alarm storitve »Varen dom«, sabotažni alarm ali zaznano gibanje pri videu.

DOGODKI

[LISTA DOGODKOV](#)[DODAJ DOGODEK](#)Ime : Od : 01/12/2010 ob 21:02 Do : ob

DEJANJA

PROŽENJE

NAČRTOVANJE URNIKA

OBVEŠČANJE

Proženje	Naprava	Senzor
Izberi proženje <input type="text"/>		
<ul style="list-style-type: none">Izberi proženjeVideoZaznano gibanjeNadzorAlarm preklicanVklop alarmaAlarm baterijeIzključitev alarmaPožarPoplavaPlinMedicinskiPanikaIzpad napajanjaAlarm		

sprožil dogodek.

[Naslednji](#) [Dodaj](#)

Izbira sprožilca za določanje novega dogodka

5. **Načrtovanje urnika:** Možnost nastavitve periodičnega izvajanja dejanj. Če ne izberete nobenega sprožilca, bo dejanje aktivirano periodično, glede na nastavljene vrednosti. Portal Varen dom omogoča razporejanje urnih, dnevni, tedenskih in mesečnih dejanj. Tako lahko nastavite samodejni vklop sistema »Varen dom« vsako noč ali zajem fotografije vašega vrta vsako jutro ob določeni uri.

DOGODKI

[LISTA DOGODKOV](#)[DODAJ DOGODEK](#)Ime : Od : 01/12/2010 ob 21:02 Do : ob

DEJANJA

PROŽENJE

NAČRTOVANJE URNIKA

OBVEŠČANJE

Obdobje :

- Noben
- Noben
- Ura
- Dan
- Teden
- Mesec

Dogodek nima urnika.

[Opusti](#) [Naslednji](#) [Dodaj](#)

Razporejanje periodičnega izvajanja dejanj

6. **Obveščanje:** v tem razdelku lahko določite prejemnike obvestil in načine pošiljanja obvestil. Na primer, ob zaznavi vsiljivca storitev Varen dom upošteva postopek obveščanja, ki ga izberete sami. Lahko izberete več prejemnikov, ki bodo ob zaznavi dogodkov prejeli obvestila.

Obvestila lahko prejmejo v svoje telefone in/ali prek e-pošte in/ali v sporočilu SMS. Izberete lahko poljubno kombinacijo ali vse tri načine obveščanja. V prvo polje boste morda želeli vnesti svoje kontaktne podatke. To je privzeta nastavitve.

Ime :

Od : ob Do : ob

DEJANJA **PROŽENJE** **NAČRTOVANJE URNIKA** **OBVEŠČANJE**

E-mail SMS MMS

Če hočete biti obveščeni ob vsakem dogodku, vstavite svoj e-mail ali mobilno telefonsko številko.
Opomba: Številka mora biti v zapisu+(področna koda) (telefonska številka).

Vnos podatkov o prejemnikih obvestil

Ko izpolnite vsa potrebna polja za nov dogodek, morate le še klikniti gumb **Dodaj** in postopek ustvarjanja novega dogodka bo zaključen.

3.4.18. Urejanje obstoječega dogodka

Za spreminjanje ali urejanje obstoječega dogodka morate na domači strani najprej izbrati področje Dogodki.

Nato enostavno kliknite ime dogodka, ki ga želite urediti, in preusmerjeni boste na stran z dogodki. Nato lahko za prikaz vseh podatkov o dogodku uporabite gumb **Naprej**.

3.4.19. Brisanje dogodka

Dogodek izbrišete tako, da pritisnete gumb **X** za imenom dogodka na seznamu.

4. Nadzor na daljavo z mobilnim telefonom

V tem poglavju je opisano daljinsko upravljanje vašega sistema Varen dom z uporabo mobilnega telefona ali digitalnega osebnega pomočnika, ko ste na poti ali na oddaljeni lokaciji. Preden lahko pričnete z uporabo mobilnih funkcij, morate dokončati namestitev sistema Varen dom, kot je opisano v Priročniku za namestitev.



Nadzor na daljavo z mobilnim telefonom

Mobilna stran storitve Varen dom ponuja različne informacije o vaših domačih sistemih. Na primer: alarmi, ki so jih sprožili vsiljivci, obvestila o poškodovanih detektorjih, prekinitve napajanja ali informacije o prekinitvi komunikacije z detektorjem.

Z dostopanjem do področja s preteklimi dogodki lahko uporabnik preveri kdo in kdaj je dostopal do aplikacije, kateri ukazi so bili poslani, sporočila o napakah, kdaj so bili ukazi izvedeni, kateri parametri nastavitvev so bili spremenjeni in druge uporabne informacije.

4.1. Prijava

V mobilnem telefonu ali digitalnem osebne pomočniku odprite spletni brskalnik in obiščite prijavno stran storitve Varen dom na naslovu:

<http://varendom.siol.net/mobilni>

Prijavna stran bo od vas zahtevala prijavo v sistem Varen dom z uporabo vašega uporabniškega imena in gesla, ki sta enaka kot za vstop na spletni portal Varnege doma.

Ko boste želeli svoj mobilni spletni račun obiskati v prihodnje in preveriti stanje svojega doma, obiščite ta spletni naslov in se prijavite s svojim uporabniškim imenom ter izbranim geslom.

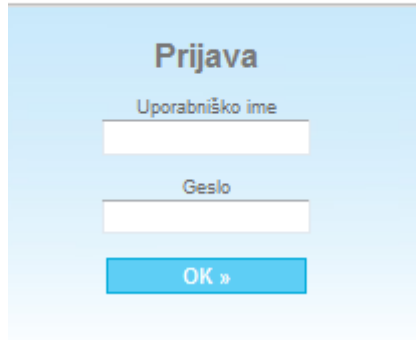

Prijava v portal Varen dom z mobilnim telefonom

Če želite shraniti uporabniško ime in geslo, da vam ga ob prihodnjih prijavih ne bo treba vnašati znova, enostavno potrdite polje Zapomni si me.

Opomba: Ob vsaki spremembi gesla ali pri dostopu z drugim mobilnim telefonom morate znova potrditi polje Zapomni si me.

Opomba: Če uporabljate mobilni telefon, ki ga uporabljajo tudi druge osebe, vam priporočamo, da možnosti Zapomni si me ne potrdite.

4.1.20. Dodajanje portala Varen dom med priljubljene povezave

Za enostavnejši dostop v brskalniku mobilnega telefona naslov portala Varen dom dodajte med priljubljene povezave.

Ko je prikazana prijavna stran, v meniju brskalnika izberite ukaz za dodajanje med priljubljene. Kot običajno, lahko priljubljeno povezavo premaknete v obstoječo mapo za preglednejšo ureditev spletnih strani, ki jih pogosto obiskujete.

4.1.21. Odjava

Kadarkoli se želite odjaviti iz odprte seje v brskalniku, enostavno kliknite gumb Odjava na dnu domače strani.

Zaradi varnostnih razlogov sistem samodejno zaključi uporabnikovo sejo po določenem obdobju neaktivnosti in prikaže začetni zaslon za prijavo.



Pretečena mobilna seja

4.2. Pozdravna stran in krmarjenje

Po prijavi v osebni račun portala Varen dom se prikaže pozdravna stran. Po spletnem računu lahko krmarite z izbiranjem povezav na strani.

Uporabniški vmesnik je zasnovan za čim večjo preglednost, da brez težav najdete želene funkcije. Ko se prijavite kot veljaven uporabnik, se prikaže glavno okno:



Domača stran portala Varen dom

V glavnem oknu bo prikazanih nekaj svetlo modrih gumbov, ki bodo ustrezali naročenim aplikacijam portala Varen dom.

Posamezen gumb omogoča dostop do določene aplikacije:

- **Nadzor:** Omogoča dostop do funkcij storitve Varen dom – zanesljiv čuvaj vašega doma. Senzorji na vratih/oknih in detektorji gibanja omogočajo odlično obrambno linijo pred nepooblaščenim vstopom. Z nakupom dodatnih senzorjev lahko nadzorujete tudi puščanje plina in vaš dom varujete pred nevarnostmi poplav ali požarov.
- **Video:** Aplikacija Video, uporabnikom doma ali v pisarni omogoča ogled dogajanja doma z uporabo mobilnega telefona ali digitalnega osebne pomočnika. Tako ponuja način za enostavnejše življenje z višjo stopnjo varnosti: preverjanje, ali so se otroci vrnili domov, stanje počitniške hiše ali shranjevanje fotografij v primeru vsiljivcev.
- **Vreme:** Storitev vremenske napovedi vam ponuja brezplačno napoved za izbrano mesto, da lahko ustrezno konfigurirate svoj dom ali načrtujete prihodnji konec tedna.

Opomba: Določeni gumbi aplikacij na vaši mobilni domači strani morda ne bodo prikazani. Dostopate lahko samo do naročenih in aktiviranih aplikacij. Za dodatne informacije ali naročanje dodatnih aplikacij odprite področje za upravljanje storitev (opisano v nadaljevanju).

4.2.22. Portal Varen dom

V prejšnjem meniju na domači strani izberite gumb Nadzor. S tem odprete glavni portal storitve Varen dom, kjer lahko na daljavo vklopite ali izklopite svoj domači varnostni sistem in dostopate do različnih podatkov o sistemu: stanje sistema, sproženi alarmi, prikaz aktiviranih detektorjev itd.

Na naslednji sliki je prikazana glavna stran storitve Varen dom, ki uporabniku omogoča spreminjanje stanja alarmov z vnosom svoje kode PIN in preverjanje stanja alarmov ter posameznih senzorjev.

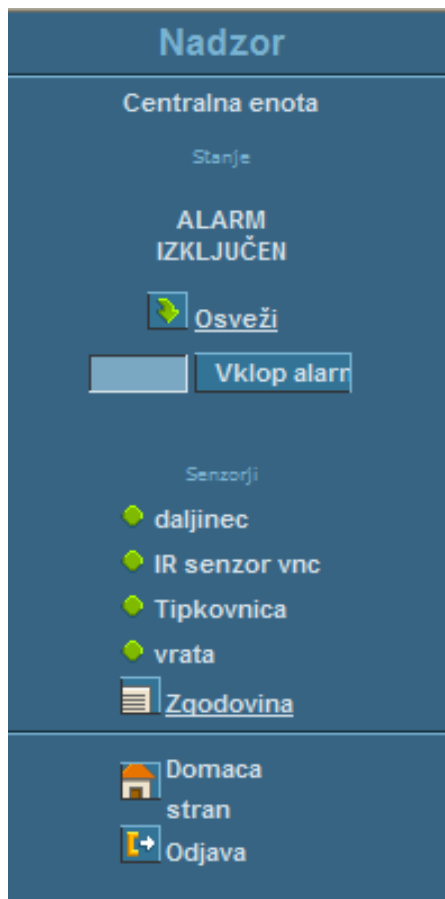

Glavna stran storitve Varen dom

Zaradi hitrosti posodabljanja mobilne povezave (informacije o stanju Centralne enote se posodobijo vsakih nekaj minut) je na voljo gumb Osveži, za prisilno posodobitev informacij o stanju.

4.2.22.3 Vklop in izklop

Za vklop domačega sistema z uporabo mobilnega telefona morate na glavni strani storitve Varen dom (prikazana na prejšnji sliki) vnesti osebno kodo PIN. Po pretečeni zakasnitvi pri izstopu se bo stanje sistema spremenilo v »Vključen alarm«.

Za izklop sistema morate znova vnesti osebno kodo PIN. Po pretečeni zakasnitvi pri vstopu se bo stanje sistema spremenilo v »Izključen alarm«.

4.2.22.4 Zgodovina dejavnosti vašega sistema

Za sledenje in preverjanje v primeru alarmov aplikacija Varen dom hrani zgodovinske zapise o vseh pomembnejših dogodkih v vašem domačem varnostnem sistemu.

Za dostop do zapisov zgodovine dogodkov storitve Varen dom z mobilnim telefonom morate odpreti glavno stran storitve Varen dom in na njej izbrati gumb Zgodovina.

Na strani »Zgodovina« lahko uporabnik preveri vse pretekle dogodke. Na primer, kdaj je bil sistem vklopljen ali izklopljen. Uporabnik lahko tako izve kdaj je bil sistem deaktiviran.

Nadzorni dnevnik

FILTER

Začetni datum
dd/mm/yy

Končni datum
dd/mm/yy

DOGODEK **Vse**

Strani: od

Stran zgodovine o varnostnih dogodkih

Seznam preteklih dogodkov omogoča vnos določenih parametrov za filtriranje seznama dogodkov (na primer, samo dogodki od 10.11.2007 do 25.11.2008).

5. Odpravljanje napak

PREJEM SISTEMA VAREN DOM

Pravkar sem kupil/prejel sistem Varen dom, ampak del opreme manjka.

Pokličite podjetje Telekom Slovenije pomoč uporabnikom na brezplačno telefonsko številko 080 1000 ali preko elektronskega naslova tehnicka.pomoc@siol.net.

Kupil/namestil sem sistem Varen dom, potem pa sem se odločil, da potrebujem še en senzor.

Dodajanje pripomočkov je zelo preprosto, tudi če ste že namestili osnovne komponente. Lahko storite naslednje:

- Na servisnih straneh SiOL storitev sledite navodilom za naročanje dodatnih pripomočkov za storitev Varen dom

NAMEŠČANJE SISTEMA VAREN DOM

Na kateri način lahko najbolje postavim svoj sistem? Kam naj namestim centralno enoto in senzorje?

Predlagamo, da vnaprej razmislite o položaju centralne enote in senzorjev. Najprimernejše mesto za namestitev centralne enote storitve Varen dom je na osrednji lokaciji vašega doma, v skritem predelu. Če centralno enoto postavite tako, da ni neposredno opazna, s tem izboljšate varnost sistema, ker je vsiljivci ne morejo takoj najti in poškodovati. Vaša centralna enota mora biti priključena v električno vtičnico in v telefonsko vtičnico. To lahko določa njeno lokacijo.

Najboljše mesto za tipkovnico storitve Varen dom je ponavadi glavni vhod/izhod ali hodnik. Alarm je predhodno programiran s privzetimi nastavitvami, ki vam omogočajo določen čas za vstop (45 sekund) in izstop (60 sekund), preden se alarm sproži. Če tipkovnica ni nameščena v bližini vhodnih vrat, lahko spremenite privzete nastavitve in podaljšate čas ali za vklop in izklop sistema uporabite brezžično tipkovnico ali daljinec (naprodaj posebej).

Razmislite tudi, kam bi bilo najbolje namestiti senzorje. Senzorji morajo biti na mestih, za katera menite, da se jim vsiljivci ne morejo izogniti. Vrata in okna lahko zaščitite z magnetnimi senzorji, večje površine pa z detektorji gibanja.

Infrardeči detektor gibanja je najbolje namestiti v prostore, ki so najbolj ogroženi, ali pa v prehode, po katerih se pride do drugih prostorov.

Koliko senzorjev/detektorjev podpira moj sistem Varen dom?

Sistem lahko nadzira največ 32 brezžičnih senzorjev in detektorjev. Sistem Varen dom privzeto vključuje en magnetni senzor in en detektor gibanja, tako da lahko sami izberete dodatne senzorje, ki so najprimernejši za vaš dom.

Kakšen domet lahko pričakujem pri senzorjih?

Domet se razlikuje glede na vrsto stavbe. V odprtem prostoru pa lahko senzorji oddajajo na razdalji do 300 metrov od centralne enote.

Kako lahko senzorje montiram?

Podjetje Telekom Slovenije je priložilo lepilni trak in vijake za montažo.

Če uporabim lepilni trak, ali lahko potem odstranim senzor ali zamenjam baterijo?

Da, lepilni trak je pritrjen le na hrbtne del brezžičnega senzorja. To pomeni, da je pokrove vseh senzorjev mogoče odstraniti in zamenjati baterije.

Kako dolgo je treba polniti rezervne baterije centralne enote?

Priporočamo, da počakate, da se rezervne baterije napolnijo do konca. Zato naj bodo na napajanje priključene vsaj 24 ur. Po tem času se baterije stalno polnijo.

Ali moram centralno enoto programirati?

Sistem Varen dom je narejen tako, da ga lahko preprosto namestite sami. To pomeni, da so priloženi senzorji že registrirani v glavni centralni enoti in bodo začeli delovati takoj, ko jih priklopite na napajanje (iz predalčka za baterije izvlomite rdeč trakec).

Če se odločite za nakup dodatnih pripomočkov, jih lahko v sistem dodate z upoštevanjem priloženih enostavnih navodil. Za preprosto namestitev priporočamo, da sistem Varen dom nastavite s predhodno programiranimi nastavitvami, saj tako zagotovite hiter zagon sistema. Ko se s sistemom seznanite, lahko nastavitve prilagodite po meri.

Ali moram ustvariti spletni račun?

Sistem Varen dom je namenjen uporabi skupaj s storitvijo za spremljanje in poročanje. Zato sledite namestitvenemu postopku in opravite spletno registracijo, če imate dostop do interneta.

Upošteval sem navodila, vendar imam težave pri namestitvi.

Če imate težave pri nameščanju svojega sistema, se obrnite na tehnično pomoč uporabnikom na brezplačno telefonsko številko 080 1000 ali preko elektronskega naslova tehnicna.pomoc@siol.net.

Kaj pa, če se preselim?

Sistem Varen dom je v celoti prenosen. Če se preselite, preprosto odstranite centralno enoto in brezžične pripomočke ter jih znova namestite na novi lokaciji. Nato v svojem računu posodobite podatke o naslovu, po potrebi pa spremenite tudi lokacijo senzorjev in njihove nastavitve. Če želite prenesti vaš uporabniški račun Varnega doma na vaš drugi SiOLov račun pokličite na brezplačno številko 080 1000.

Ali so moji podatki na varnem?

Podjetje Telekom Slovenije varuje vaše podatke v skladu z vso veljavno zakonodajo na področju varovanja zasebnosti. Naši strežniki so zaščiteni in zagotavljajo varnost podatkov, ki se prenašajo med vami in storitvijo Varen dom.

Zakaj se senzorji različno odzivajo?

Senzorji so lahko programirani tako, da sprožijo različne odzive, odvisno od njihove lokacije in vaših nastavitvev. Senzor, ki je na primer programiran kot »zamik pri vstopu«, dovoli nekaj časa za vstop (na primer 45 sekund) in izstop (na primer 60 sekund), preden sproži alarm.

Kaj je funkcija »Zvonec«? (na voljo le pri določenih modelih)

Senzorje je mogoče programirati tako, da pri izklopljenem sistemu zapiskajo ob vsaki aktivaciji senzorja. Funkcija ZVONEC se običajno uporablja skupaj s senzorjem gibanja ali magnetnim senzorjem za vrata, tako da lahko slišite, če kdo vstopi v vaš dom. Ko je sistem vklopljen, senzor deluje kot ponavadi.

Ali lahko z daljincem po potrebi aktiviram notranjo sireno?

Če dva gumba pritisnete hkrati in ju zadržite tri sekunde, lahko sprožite alarm za nujen primer, ki bo vklopil notranjo sireno in poslal sporočilo o alarmu. To lahko izklopite z gumbom Izklop na daljincu ali z uporabo tipkovnice.

Kako dodam nov pripomoček?

Če želite dodati nov pripomoček, se najprej prijavite v spletni račun in upoštevajte preprost spletni vodnik, ki vas vodi po postopku. Lahko pa se obrnite na tehnično pomoč uporabnikom na brezplačno telefonsko številko 080 1000 ali preko elektronskega naslova tehnicna.pomoc@siol.net.

TEŽAVE S SISTEMOM VAREN DOM

Kaj pomenijo lučke na centralni enoti?

Na *centralni enoti storitve Varen dom* so tri lučke. Te so:

1) Lučka stanja centralne enote (dvobarvna – rdeča in zelena)

- RDEČA LUČKA SVETI – alarm je vklopljen.
- RDEČA LUČKA UTRIPA – vklopljen je način prisotnosti.
- ZELENA LUČKA SVETI – alarm je izklopljen.

- ZELENA LUČKA UTRIPA – vklopljen je način učenja.
- 2) Lučka alarma in težav (dvobarvna – rdeča in rumena) (s prednostnim prikazom)
- RDEČA LUČKA UTRIPA – sprožil se je alarm.
 - RDEČA LUČKA SVETI – v sistemu je zapis o sproženem alarmu.
 - RUMENA LUČKA UTRIPA – napajanje ni priključeno.
 - RUMENA LUČKA SVETI – zaznana je napaka.
- 3) Lučka stanja sistema (dvobarvna – rumena in zelena) (s prednostnim prikazom)
- RUMENA LUČKA SVETI – zaznana je omrežna napaka.
 - RUMENA LUČKA UTRIPA – omrežje je inicializirano.

Zakaj v centralni enoti prihaja do napake v komunikaciji?

Do napake v komunikaciji pride, če centralna enota ne more komunicirati z osrednjo nadzorno postajo. To se lahko zgodi, če kabel ni ustrezno priklopljen ali pa vaša telefonska povezava dejansko ne deluje. V prvem primeru preberite navodila v priročniku za namestitvev. Če težave ne morete odpraviti, se za pomoč obrnite na tehnično pomoč uporabnikom na brezplačno telefonsko številko 080 1000.

Zakaj se detektor gibanja ne odziva na premikanje?

Detektorji gibanja so zelo občutljivi, zato po zaznavi dogodka in poročanju centralni enoti preidejo v stanje spanja, da varčujejo z energijo. To »spanje« traja 90 sekund, in če v tem času ni zaznana nova dejavnost, detektor preide v aktivno stanje in je pripravljen zaznavati nove dogodke.

Če težave ne odpravite, za dodatno pomoč pokličite center za podporo strankam podjetja Telekom Slovenije.

Zakaj moj detektor gibanja sproža lažne alarme?

Če imate domačo žival, se prepričajte, da ni sprožila sistema. Občutljivost zaznavanja se v nekaterih okoliščinah poveča. Na primer, ko je žival bližje detektorju.

V prvem primeru preberite navodila za odpravljanje težav v uporabniškem priročniku. Če težave ne odpravite, pokličite center za podporo strankam podjetja Telekom Slovenije.

Kako vem, kdaj je treba zamenjati baterijo?

Ko bo treba zamenjati baterijo, brezžični detektorji ali daljinci to sporočijo centralni enoti. Zasvetil bo indikator za baterijo in centralna enota vas bo o tem opozorila ter v spletnem portalu prikazala sporočilo.

Več informacij o vrstah ustreznih baterij najdete v tehničnih specifikacijah.

Kaj naj naredim, če zmanjka elektrike?

V takih primerih vam svetuje storitev Varen dom. Rezervna baterija zagotavlja do 8 ur napajanja sistema.

Kaj naj storim, če menim, da sistem Varen dom ne deluje, oz. ne sporoča dogodkov?

Najprej opravite celoten domači test in preverite kontaktne podatke v spletnem računu. Ko težavo že poskusite odpraviti s pomočjo navodil za uporabo in poglavjem o odpravljanju težav, pokličite center za podporo uporabnikom.

Sprožil se je alarm, vendar nisem prejel klica, sporočila ali e-pošte. Kaj naj storim?

Sistem Varen dom beleži zgodovino vseh alarmov, tako da je vzrok težave mogoče odkriti. Dostava e-pošte in sporočil SMS je odvisna tudi od zanesljivosti vašega ponudnika storitev. Še enkrat lahko preverite kontaktne podatke v spletnem računu. Opravite tudi test, da preverite, ali sistem pravilno deluje.

TEŽAVE S SPLETNIM RAČUNOM

Ko se že prijavim, me sistem še naprej sprašuje po geslu.

Iz varnostnih razlogov in za zaščito vaših osebnih podatkov sistem po prijavi v vaš spletni račun storitve Varen dom zahteva vnovično prijavo, če 20 minut niste aktivni.

Ne morem se prijaviti v spletno mesto. Ali to pomeni, da moj alarm ne deluje?

Nikakor ne. Spletni račun in nadzorna storitev Varen dom (ki sprejema in obdeluje alarme) gostujeta ločeno, da se zagotovi stalen nadzor vašega doma, tudi v primeru rednega vzdrževanja spletnega mesta.

V nujnih primerih, ko ne morete dostopiti do spletnega računa, se obrnite na tehnično pomoč uporabnikom na brezplačno telefonsko številko 0801000.

Kako lahko prijavim napako na spletni strani?

V nujnih primerih, ko ne morete dostopiti do spletnega računa, se obrnite na tehnično pomoč uporabnikom na brezplačno telefonsko številko 0801000.

DELOVANJE SISTEMA VAREN DOM V NUJNIH PRIMERIH

Na koga naj se obrnem, če menim, da se v mojem domu odvija zločin ali nujen primer ali se to dogaja v domu druge osebe, za katerega sem odgovoren/glavni stik?

Vaša varnost je naša glavna skrb. V nujnih primerih se ne izpostavljajte neposredni nevarnosti. Če ste se prepričali v nujnost primera, pokličite ustrezno službo za nujne primere in jih počakajte na varni lokaciji.

Kaj se zgodi, če zmanjka elektrike?

Vaš sistem ima rezervno baterijo, tako da bo normalno deloval še približno 8 ur.

Kaj se zgodi, če komunikacijske poti ne delujejo?

V redkih primerih, ko komunikacijska linija ne deluje, sistem Varen dom še naprej deluje in v primeru dogodka sproži sireno. Vendar pa se sistem Varen dom ne bo uspel povezati s telefonsko povezavo in komunikacija z osrednjo nadzorno postajo ne bo mogoča. V zavihku Dogodki si lahko za te primere nastavite tudi obvestilo o izpadu povezave.

Kaj pa, če moja družina in prijatelji nimajo mobilnih telefonov ali e-poštnih naslovov?

V takem primeru sistem pokliče številko stacionarnega telefona sosedov ali nadzornega centra, če je to edina možnost.

Kako lahko ugotovim, ali je alarm lažen?

Sistem Varen dom vam med dogodkom zagotavlja vse informacije. Ko prejmete opozorilo, se prijavite v račun (prek spleta ali mobilnega telefona) in si ogledate vse aktivirane senzorje ter njihova stanja.

Na podlagi teh informacij se odločite, ali gre za pravi ali lažni alarm. Če je na primer aktiviran le en senzor, se lahko odločite, da boste spremljali račun Varen dom, da ugotovite, kakšne vrste opozoril se pojavljajo (če sploh).



Za napake v tisku ne odgovarjamo.
Pridružujemo si pravico do sprememb. Slike so simbolične.